



SYSTÈMES DE FAÇADES PREFA

GUIDE PRATIQUE DE CONCEPTION





Le présent guide réunit une sélection d'exemples de mise en œuvre des différents produits et accessoires PREFA. Celui-ci ne prétend toutefois pas fournir une liste exhaustive de l'ensemble des détails d'exécution ou des différentes réalisations possibles. Il ne propose en aucun cas une liste exhaustive de tous les détails et options d'exécution, et ne constitue en aucune manière une référence obligatoire pour la conception et la mise en œuvre des toitures. Les détails présentés n'ont pas été testés du point de vue de la physique du bâtiment.

Pour une description exhaustive des détails de mise en œuvre, veuillez vous rendre sur notre site internet www.prefa.com à la page des produits concernés. Les normes et réglementations nationales peuvent varier d'un pays à l'autre. Reportez-vous à celles qui s'appliquent dans votre cas et veillez à vous y conformer.

3-4	FAÇADE VENTILÉE
5	SOUS-CONSTRUCTION : GÉNÉRALITÉS
6	SOUS-CONSTRUCTION EN ALUMINIUM
7	SOUS-CONSTRUCTION BOIS OU BOIS-ALUMINIUM
8	APERÇU DES PRODUITS — FAÇADES
9-25	SIDING, SIDING.X
26-37	PANNEAU COMPOSITE PREFABOND
38-47	PROFILS EXTRUDÉS
48-55	LOSANGES DE FAÇADE 20 × 20 29 × 29 44 × 44 — BARDEAU DE FAÇADE
56-60	PANNEAU DE FAÇADE FX.12
61-69	PREFALZ

QU'EST-CE QU'UNE FAÇADE VENTILÉE ?

Vieux de plusieurs siècles déjà, le principe de la façade ventilée a été inventé, non sans raison d'ailleurs, dans les régions montagneuses soumises à des conditions climatiques particulièrement rudes.

La caractéristique constructive de la façade ventilée consiste en une séparation aménagée entre l'isolant et le revêtement extérieur directement exposé aux intempéries.

Cet espace ventilé régule les échanges hygrométriques, assurant ainsi une qualité optimale de l'air intérieur.

La façade ventilée présente deux atouts majeurs : elle est tout d'abord la garantie d'une durée de vie exceptionnellement longue ; elle autorise par ailleurs une très grande liberté en matière de création et de design.

LE PRINCIPE DE LA FAÇADE VENTILÉE

La façade ventilée est essentiellement composée de quatre éléments : la structure porteuse, l'isolation thermique, la sous-construction et l'habillage de la façade ventilée.

L'isolation thermique réduit les flux thermiques de l'intérieur vers l'extérieur (et inversement) et remplit aussi une fonction d'isolation phonique. Fabriquée la plupart du temps à partir de matériaux minéraux, l'isolation thermique utilisée pour les façades ventilées est d'épaisseur variable, en fonction du coefficient d'isolation souhaité. Elle est par ailleurs parfaitement protégée des intempéries et des influences climatiques extérieures.

La sous-construction constitue le lien entre la structure porteuse et l'habillage de la façade. Une sous-construction en métal permet de compenser durablement, et sans risque de déformation, les éventuelles inégalités de la structure porteuse.

L'habillage de la façade ventilée protège la structure porteuse de la pluie et des intempéries. L'habillage est par ailleurs un élément à part entière du design de la façade, autant pour les constructions neuves que pour les rénovations.

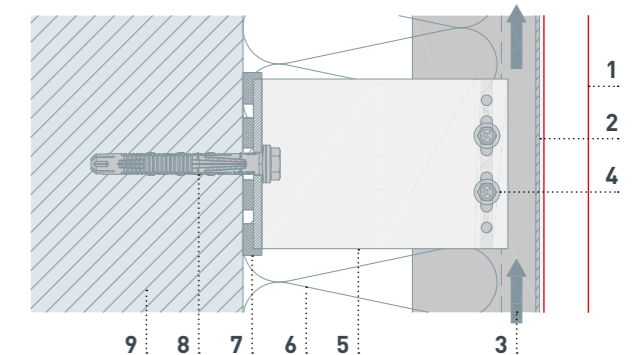

- 1 Habillage de la façade PREFA
- 2 Profil porteur
- 3 lame d'air ventilée
- 4 Vis de liaison
- 5 Équerre de fixation
- 6 Isolation
- 7 Cale de rupture de pont thermique
- 8 Vis de fixation à la structure porteuse
- 9 Structure porteuse

FAÇADE VENTILÉE ET REMARQUES RELATIVES À LA PHYSIQUE DU BÂTIMENT

Entre la structure porteuse isolée et l'habillage de la façade se trouve une lame d'air ventilée qui a pour fonction, grâce à la circulation de l'air, d'éliminer l'humidité et de maintenir la construction au sec. La lame d'air ventilée transporte vers l'extérieur la vapeur d'eau générée par l'humidité de la construction et celle produite par l'utilisation même du bâtiment.

L'évacuation de la vapeur d'eau est rendue possible par la présence de joints ouverts entre les panneaux d'habillage de la façade.

Outre la protection contre le froid en hiver, l'un des grands avantages de la façade ventilée est la protection qu'elle offre contre la chaleur de l'été.

Correctement dimensionné, l'espace ventilé assure une circulation permanente de l'air qui permet d'évacuer l'air chaud vers l'extérieur et donc de préserver l'intérieur du bâtiment des effets de la chaleur estivale. Lorsqu'ils sont dotés d'une façade ventilée, les murs extérieurs contribuent donc, de façon tangible et mesurable, à créer un climat intérieur agréablement tempéré.

Enfin, la façade ventilée présente un avantage écologique de taille. Elle est en effet très facilement démontable, ce qui facilite considérablement le changement de certains éléments de la façade ainsi que leur recyclage une fois ceux-ci arrivés en fin de vie.

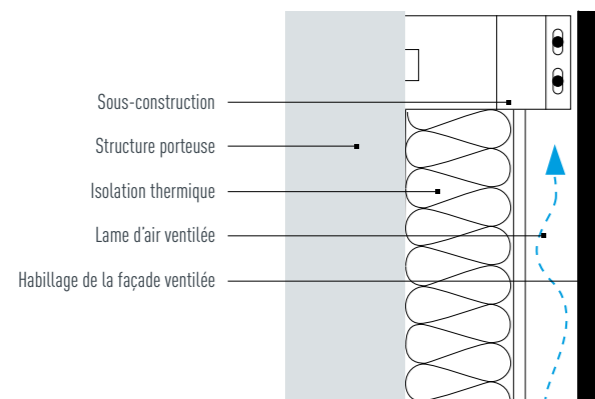

SOUS-CONSTRUCTION : GÉNÉRALITÉS

SOUS-CONSTRUCTION : GÉNÉRALITÉS

La sous-construction constitue le lien statique entre la structure porteuse et l'habillage de la façade. Les principaux éléments de la sous-construction sont les cales de rupture de pont thermique, les équerres de fixation, lesquelles maintiennent l'écartement entre la structure porteuse et l'habillage de la façade à supprimer et les profils porteurs sur lesquels viennent se fixer les panneaux d'habillage de la façade.

En ce qui concerne les matériaux employés pour la sous-construction, on a le choix entre le métal, en l'occurrence l'aluminium à supprimer, le bois, ou bien une combinaison bois-aluminium.

Le choix du système de fixation de la sous-construction sera fonction à la fois de la structure porteuse sur laquelle celle-ci est fixée et des charges auxquelles elle sera soumise. La solidarisation des profils porteurs aux pattes-équerres se fait au moyen de points fixes et de points de coulissants.

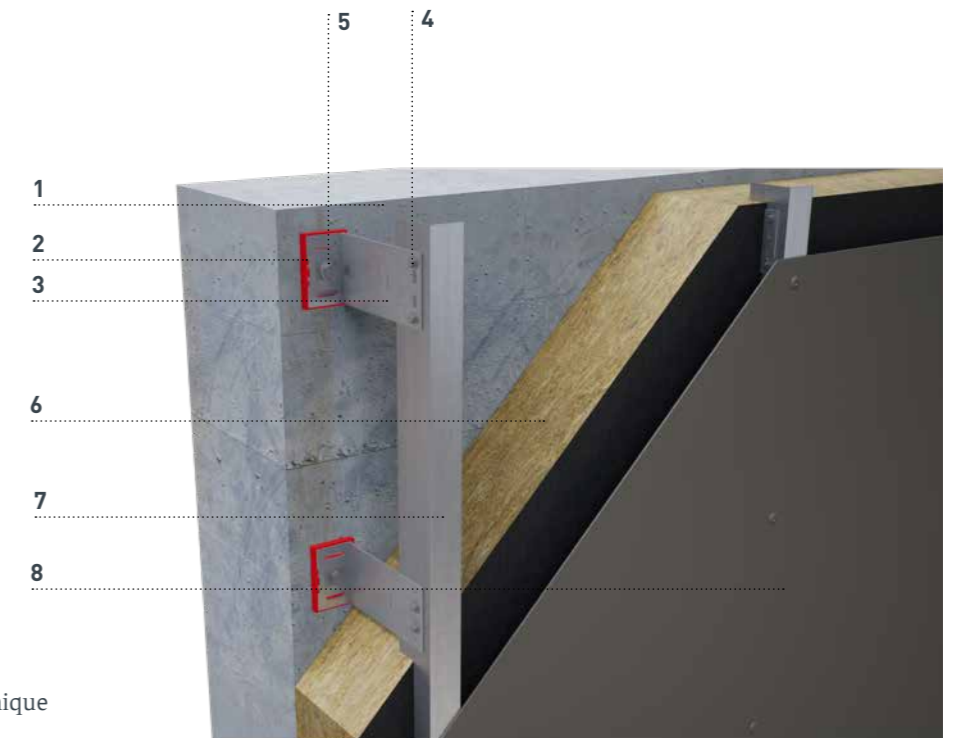

- 1 Structure porteuse
- 2 Cale de rupture de pont thermique
- 3 Équerre de fixation
- 4 Élément de fixation
- 5 Élément d'ancrage (vis et cheville)
- 6 Isolation
- 7 Profil porteur
- 8 Habillage de la façade

SOUS-CONSTRUCTION EN ALUMINIUM

MISE EN ŒUVRE D'UN POINT COULISSANT SUR UNE SOUS-CONSTRUCTION EN ALUMINIUM

- 1 Habillage de la façade PREFE
- 2 Profil porteur
- 3 Lame d'air ventilée
- 4 Vis de liaison
- 5 Équerre de fixation
- 6 Isolation
- 7 Cale de rupture de pont thermique
- 8 Vis de fixation à la structure porteuse
- 9 Structure porteuse

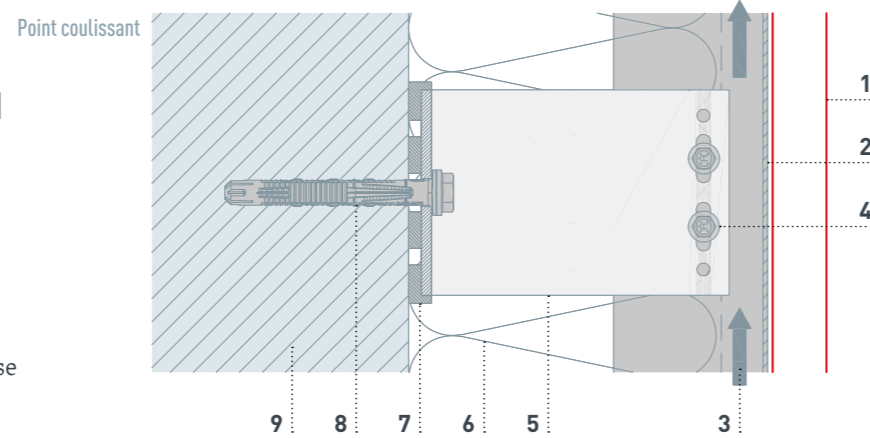

De manière générale, les profils de la sous-construction doivent être posés par segments de 3 m de long afin de permettre la dilatation et la contraction thermique. La longueur des segments peut certes être plus importante. Dans ce cas cependant, il est essentiel de prendre les mesures nécessaires afin d'absorber les effets des variations thermiques.

Pour des raisons inhérentes à la physique du bâtiment, les équerres de fixation doivent être équipées d'une cale de rupture de pont thermique.

La sous-construction intégrera à la fois des points fixes et des points coulissants qui devront permettre d'absorber les charges et contraintes auxquelles est soumise la façade, ainsi que les effets des variations thermiques. Les profils porteurs seront fixés aux pattes-équerres par des vis. Les points coulissants doivent être réalisés de manière à permettre une dilatation linéaire sans risque de déformation.

MISE EN ŒUVRE D'UN POINT FIXE SUR UNE SOUS-CONSTRUCTION EN ALUMINIUM

- 1 Habillage de la façade PREFE
- 2 Profil porteur
- 3 Lame d'air ventilée
- 4 Vis de liaison
- 5 Équerre de fixation
- 6 Isolation
- 7 Cale de rupture de pont thermique
- 8 Vis de fixation à la structure porteuse
- 9 Structure porteuse

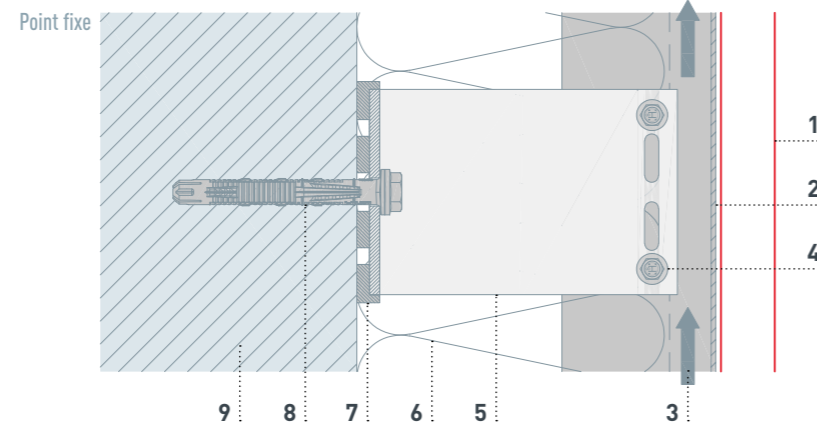

SOUS-CONSTRUCTION BOIS OU BOIS-ALUMINIUM

SOUS-CONSTRUCTION BOIS

- 1 Habillage de la façade PREFE
- 2 Voligeage*
- 3 Contre-lattage
- 4 Lame d'air ventilée
- 5 Lattage bois horizontal
- 6 Isolation
- 7 Vis de fixation à la structure porteuse
- 8 Structure porteuse

* Selon le produit de façade utilisé

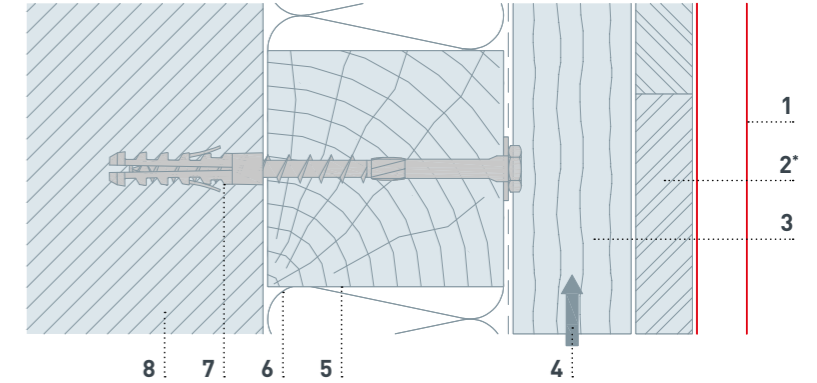

Une sous-construction en bois est généralement composée d'une part d'un lattage vertical qui permet la ventilation et sur lequel vient se fixer l'habillage de la façade, et d'autre part d'un contre-lattage horizontal qui reçoit le lattage vertical et a pour fonction de maintenir un espacement constant entre la structure porteuse et l'habillage de la façade. L'assemblage des lattes se fera au moyen de vis adaptées, résistantes à la corrosion.

Par ailleurs, les sous-constructions entièrement réalisées en bois ne nécessitent pas l'utilisation de cales de rupture thermique.

La dilatation du bois étant quasiment nulle sur sa longueur, il n'est donc pas nécessaire de recourir à l'utilisation de points fixes et de points coulissants pour assurer la solidarisation de la sous-construction.

SOUS-CONSTRUCTION BOIS-ALUMINIUM (POSE HORIZONTALE)

- 1 Habillage de la façade PREFE
- 2 Voligeage*
- 3 Contre-lattage
- 4 Lame d'air ventilée
- 5 Lattage bois horizontal
- 6 Vis de fixation
- 7 Isolation
- 8 Équerre de fixation
- 9 Cale de rupture de pont thermique
- 10 Vis de fixation à la structure porteuse
- 11 Structure porteuse

* Selon le produit de façade utilisé

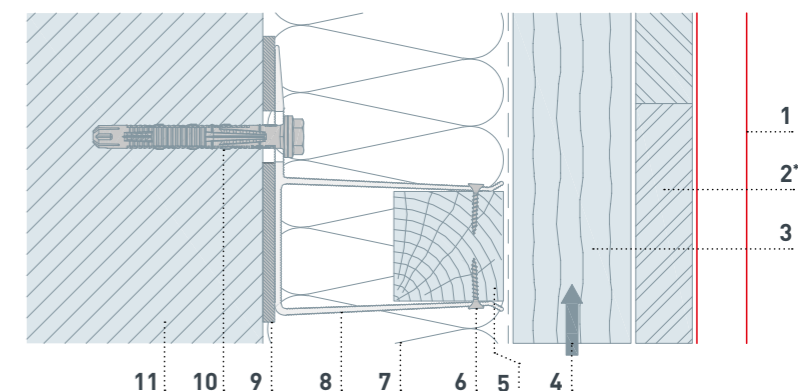

La sous-construction peut également combiner le bois et l'aluminium. Dans ce cas, on placera sous chaque équerre de fixation une cale de rupture de pont thermique destinée à empêcher la formation de points de moindre résistance thermique. Dans la sous-construction bois-aluminium, les équerres de fixation en aluminium font office de contre-lattage. On pourra, à l'instar de la sous-construction bois et pour la même raison, faire l'économie des points coulissants. Cette solution présente l'avantage de pouvoir compenser les inégalités du mur porteur et donc de faciliter le réglage de la planéité de la façade.

APERÇU DES PRODUITS — FAÇADES

SIDING SIDING PERFORÉ

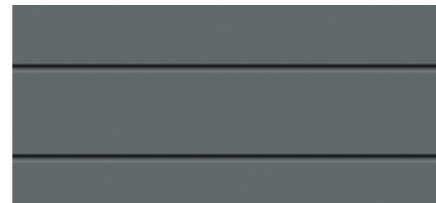
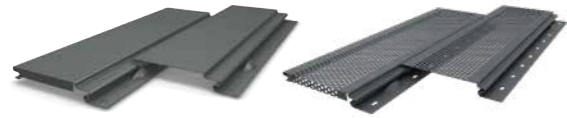

SIDING.X



PANNEAU COMPOSITE EN ALUMINIUM PREFABOND

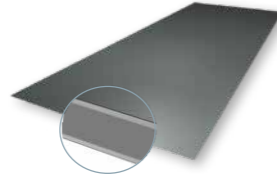

PROFIL SINUS PROFIL TRIANGLE

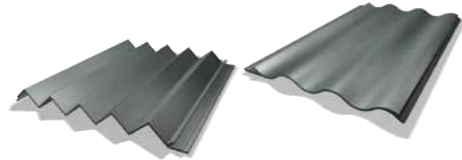

LOSANGE DE FAÇADE 20 × 20 LOSANGE DE FAÇADE 29 × 29 LOSANGE DE FAÇADE 44 × 44

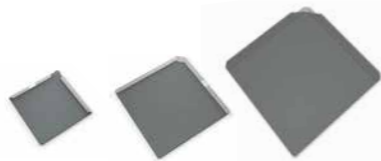

BARDEAU DE FAÇADE



PANNEAU DE FAÇADE FX.12



PREFALZ

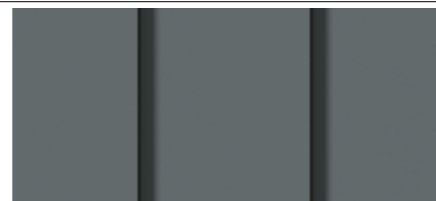

APPLICATIONS — SIDING

SIDING

MATÉRIAU	Alliage d'aluminium thermolaqué finition : lisse, stucco ou ligné avec ou sans joint creux (au choix)		
FIXATION	Vissé		
REVÊTEMENT	Revêtement haute qualité appliqué par coil coating		
FORMATS STANDARD	Siding	Siding perforé	Siding.X
	138 × 0,7 mm	138 × 1,0 mm	138 × 1,0 mm
	200 × 1,0 mm	200 × 1,0 mm	200 × 1,0 mm
	300 × 1,2 mm	300 × 1,2 mm	300 × 1,0 mm
	400 × 1,2 mm	400 × 1,2 mm	400 × 1,0 mm
	500 × 1,5 mm		
	600 × 1,5 mm		
LONGUEUR	Sidings 138 et 400 mm 500 à 2 500 mm pour toutes les largeurs utiles (avec jointure PREFA) 500 à 6 200 mm pour toutes les largeurs utiles (sans jointure PREFA)		
	Sidings 500 et 600 mm 700 à 2 500 mm pour toutes les largeurs utiles (avec jointure PREFA) 700 à 3 500 mm pour toutes les largeurs utiles (sans jointure PREFA) > 3 500 mm avec nécessité d'approbation du projet		
POIDS	env. 3,3 à 5,14 kg/m ² (en fonction de la largeur utile)		

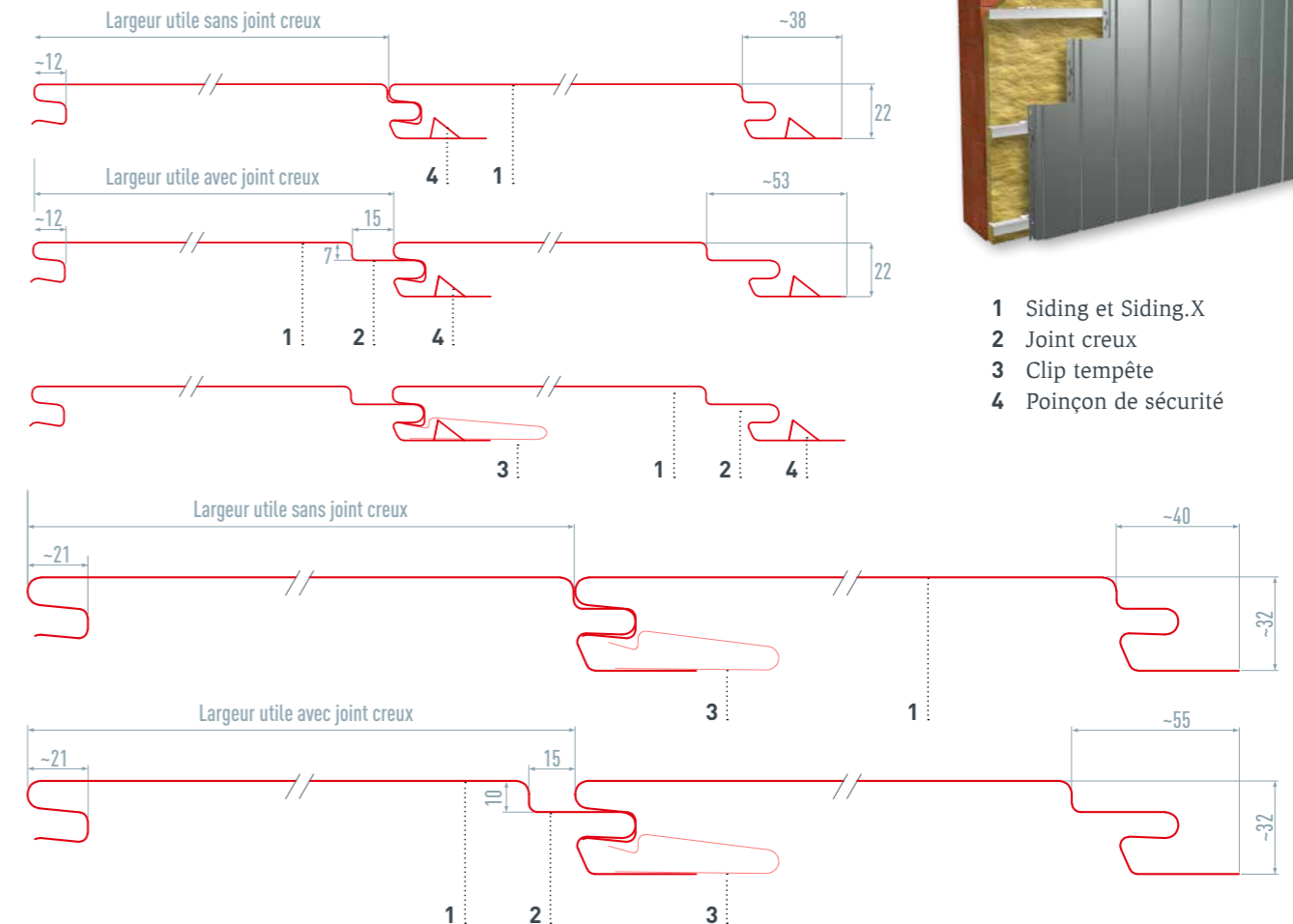
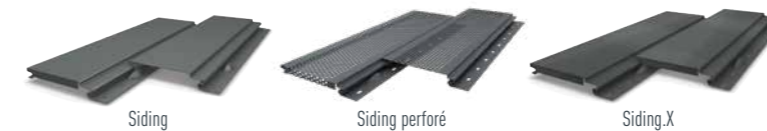

RACCORDEMENT INFÉRIEUR

- 1 Siding et Siding.X
- 2 Profil de départ
- 3 Renvoi d'eau
- 4 Bande d'aluminium perforée (pliée)
- 5 Bande de recouvrement
- 6 Profil de jonction
- 7 Profil porteur
- 8 Lamme d'air ventilée
- 9 Vis de liaison
- 10 Équerre de fixation
- 11 Isolation
- 12 Cale de rupture de pont thermique
- 13 Vis de fixation à la structure porteuse
- 14 Structure porteuse

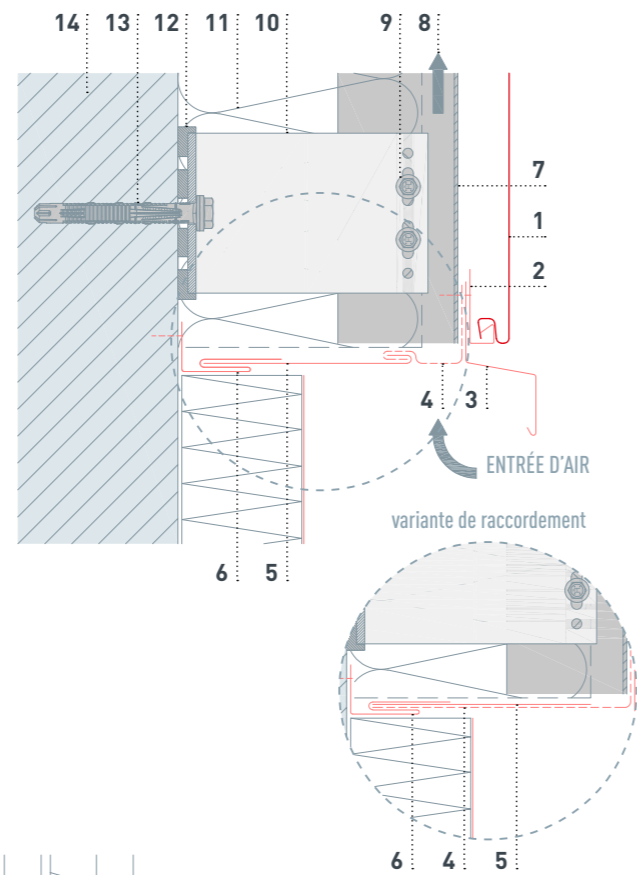

TABLETTE DE FENÊTRE

- 1 Siding et Siding.X
- 2 Bande d'aluminium perforée (pliée)
- 3 Support tablette de fenêtre
- 4 Tablette de fenêtre
- 5 Profil d'accrochage replié
- 6 Profil porteur
- 7 Lamme d'air ventilée
- 8 Vis de liaison
- 9 Équerre de fixation
- 10 Isolation
- 11 Cale de rupture de pont thermique
- 12 Vis de fixation à la structure porteuse
- 13 Structure porteuse

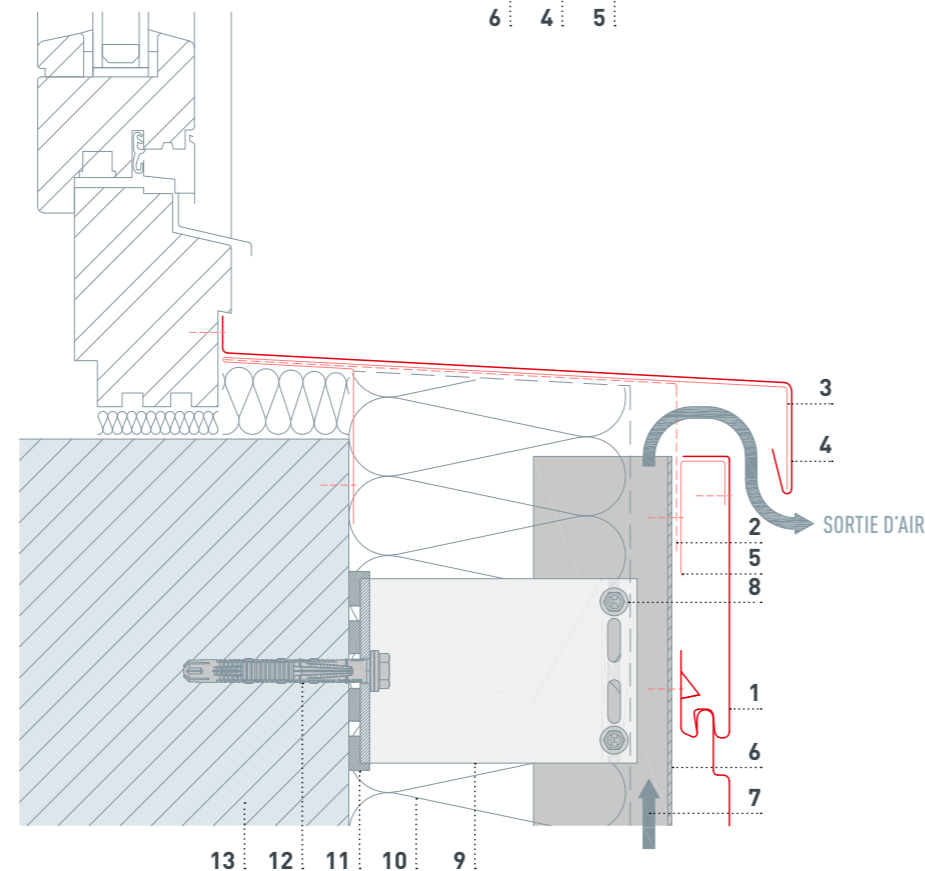

LINTEAU DE FENÊTRE

- 1 Siding et Siding.X
- 2 Profil replié
- 3 Renvoi d'eau
- 4 Bande d'aluminium perforée (pliée)
- 5 Bande de recouvrement
- 6 Profil de jonction
- 7 Profil porteur
- 8 Lamme d'air ventilée
- 9 Vis de liaison
- 10 Équerre de fixation
- 11 Isolation
- 12 Cale de rupture de pont thermique
- 13 Vis de fixation à la structure porteuse
- 14 Structure porteuse

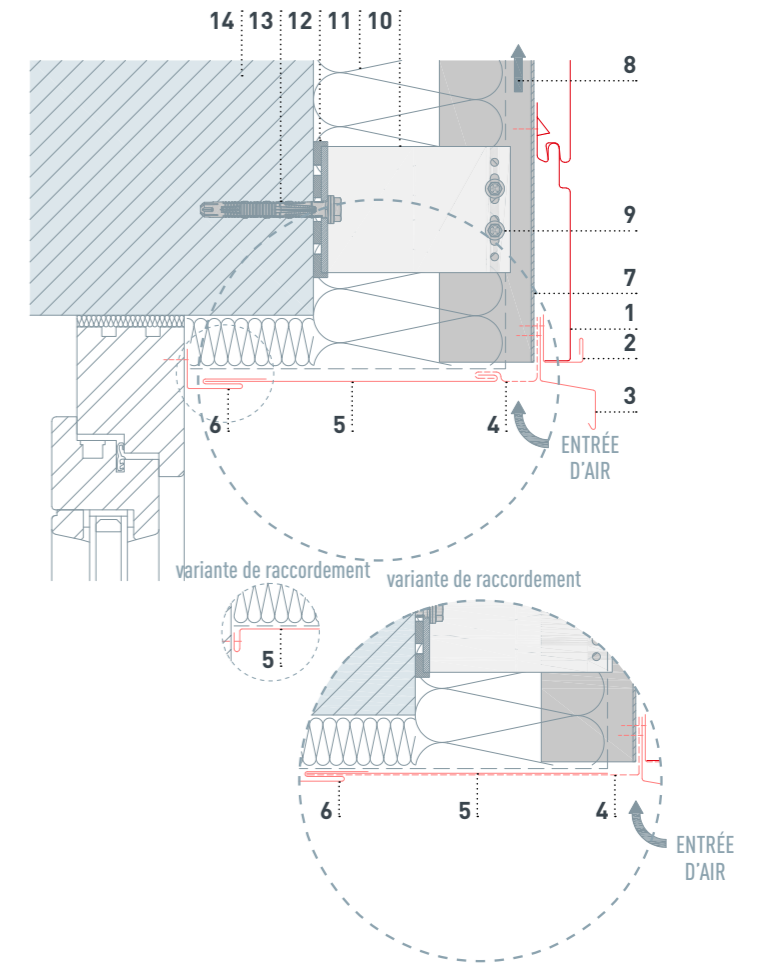

EMBRASURE DE FENÊTRE

- 1 Siding et Siding.X
- 2 Profil de jonction
- 3 Habillage d'embrasure
- 4 Profil porteur
- 5 Lamme d'air ventilée
- 6 Vis de liaison
- 7 Équerre de fixation
- 8 Isolation
- 9 Cale de rupture de pont thermique
- 10 Vis de fixation à la structure porteuse
- 11 Structure porteuse

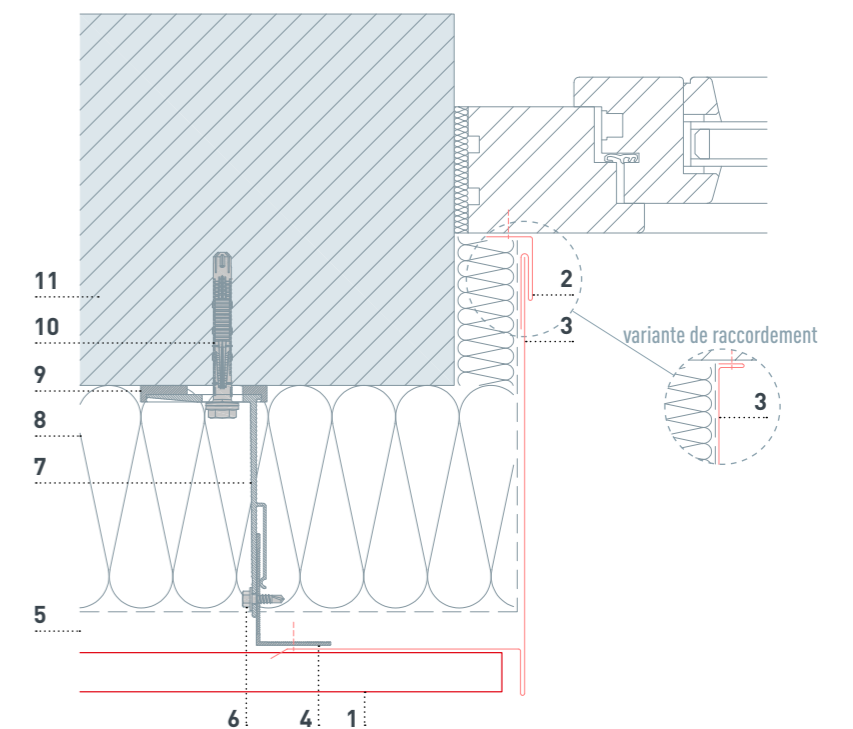

ACROTÈRE

- 1 Siding et Siding.X
- 2 Couvertine d'acrotère
- 3 Bande d'accrochage
- 4 Bande d'aluminium perforée (pliée)
- 5 Profil d'accrochage replié
- 6 Profil porteur
- 7 lame d'air ventilée
- 8 Vis de liaison
- 9 Équerre de fixation
- 10 Isolation
- 11 Cale de rupture de pont thermique
- 12 Vis de fixation à la structure porteuse
- 13 Structure porteuse
- 14 Couche de séparation

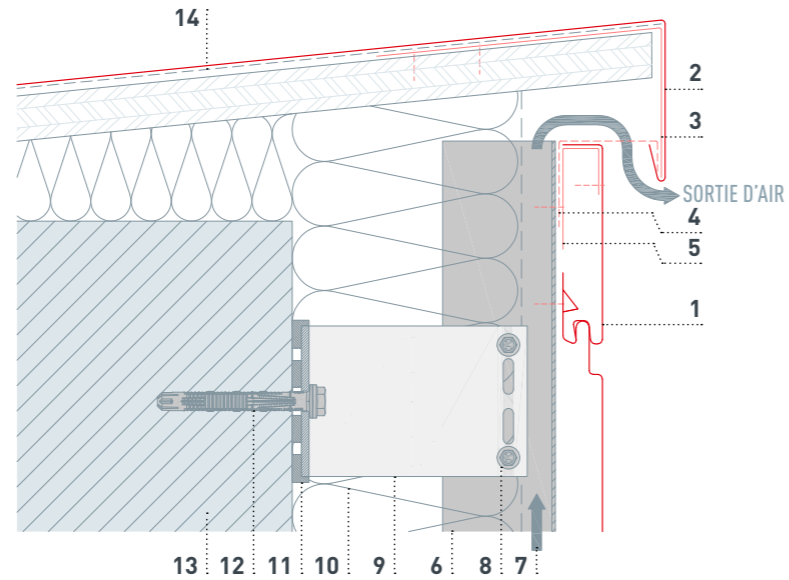

ANGLE SORTANT

- 1 Siding et Siding.X
- 2 Angle sortant (2 éléments)
- 3 Profil replié
- 4 Angle de jonction
- 5 Équerre d'angle sortant
- 6 Profil porteur
- 7 lame d'air ventilée
- 8 Vis de liaison
- 9 Équerre de fixation
- 10 Isolation
- 11 Cale de rupture de pont thermique
- 12 Vis de fixation à la structure porteuse
- 13 Structure porteuse

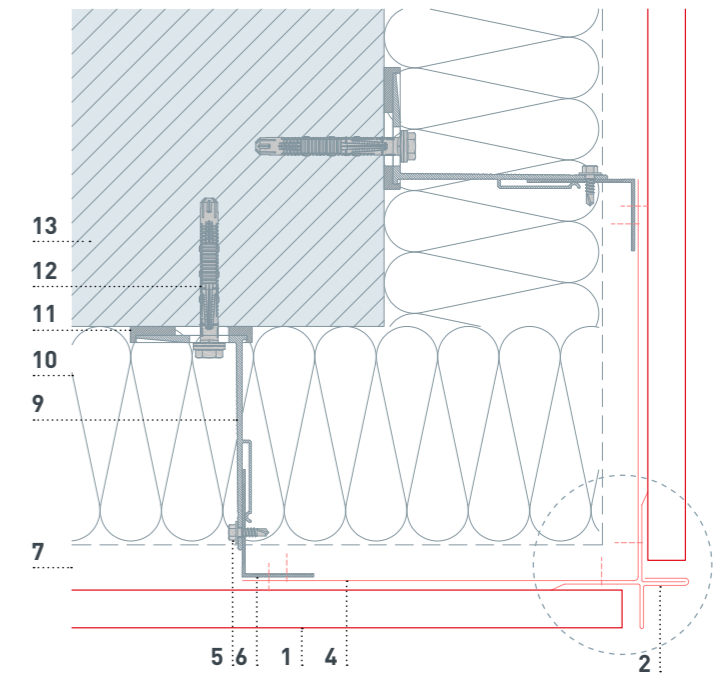

variante de raccordement

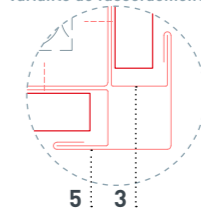

RACCORDEMENT SUPÉRIEUR

- 1 Siding et Siding.X
- 2 Bande d'aluminium perforée (pliée)
- 3 Profil d'accrochage replié
- 4 Profil porteur
- 5 lame d'air ventilée
- 6 Vis de liaison
- 7 Équerre de fixation
- 8 Isolation
- 9 Cale de rupture de pont thermique
- 10 Vis de fixation à la structure porteuse
- 11 Structure porteuse

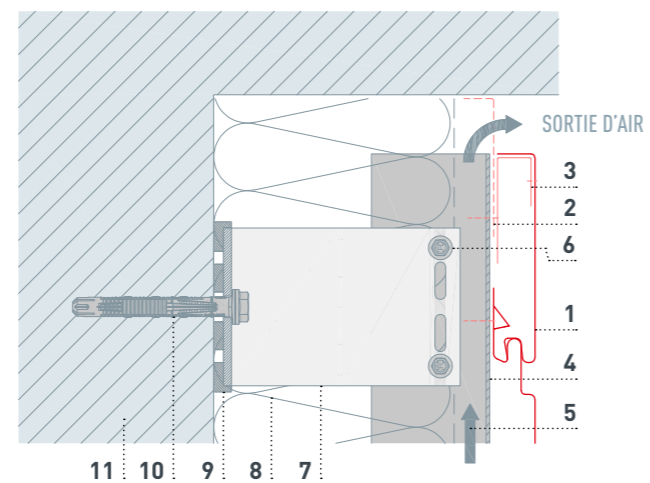

ANGLE RENTRANT

- 1 Siding et Siding.X
- 2 Angle rentrant
- 3 Profil d'angle pour profil triangle
- 4 Profil replié
- 5 Angle rentrant plié
- 6 Profil porteur
- 7 lame d'air ventilée
- 8 Vis de liaison
- 9 Équerre de fixation
- 10 Isolation
- 11 Cale de rupture de pont thermique
- 12 Vis de fixation à la structure porteuse
- 13 Structure porteuse

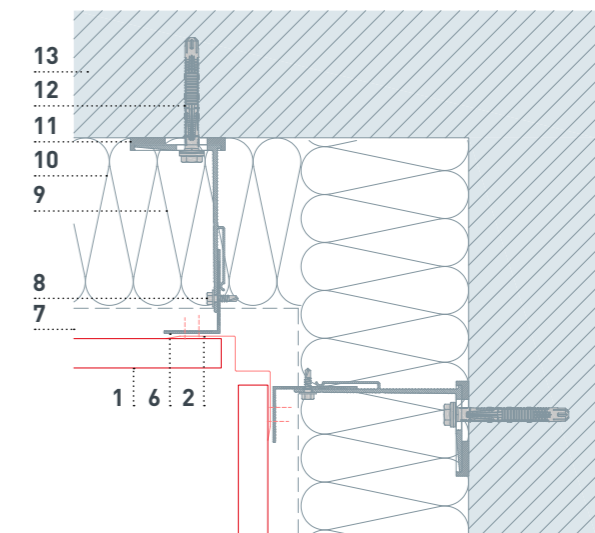

variante de raccordement

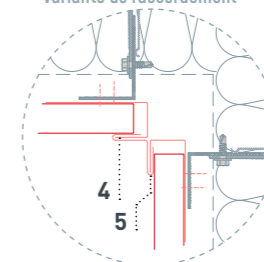

APPLICATIONS — SIDING, LARGEUR UTILE 138 À 400 MM (VERTICAL)

RACCORDEMENT INFÉRIEUR

- 1 Siding et Siding.X
- 2 Cache de départ perforé
- 3 Renvoi d'eau
- 4 Profil de jonction
- 5 Bande de recouvrement
- 6 lame d'air ventilée
- 7 Profil porteur
- 8 Vis de liaison
- 9 Équerre de fixation
- 10 Isolation
- 11 Cale de rupture de pont thermique
- 12 Vis de fixation à la structure porteuse
- 13 Structure porteuse

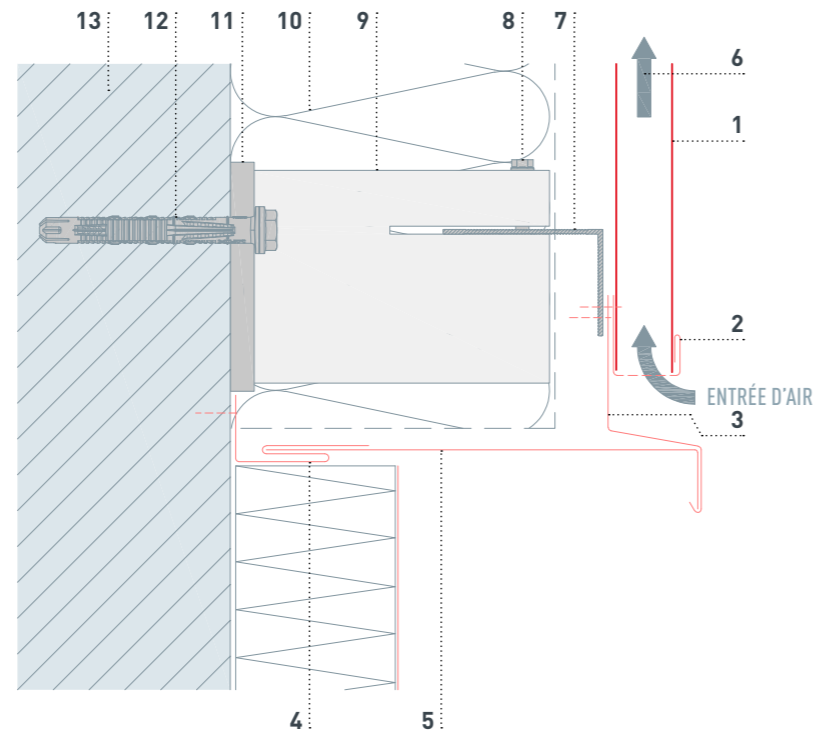

LINTEAU DE FENÊTRE

- 1 Siding et Siding.X
- 2 Profil de jonction
- 3 Renvoi d'eau
- 4 Cache de départ perforé
- 5 Bande de recouvrement
- 6 lame d'air ventilée
- 7 Profil porteur
- 8 Vis de liaison
- 9 Équerre de fixation
- 10 Isolation
- 11 Cale de rupture de pont thermique
- 12 Vis de fixation à la structure porteuse
- 13 Structure porteuse

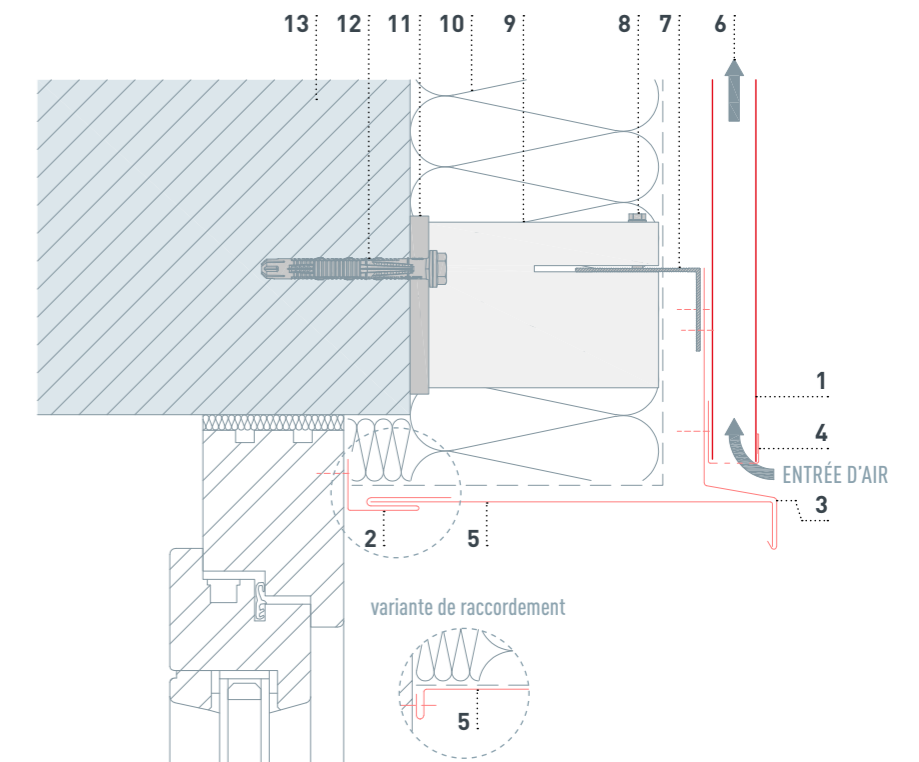

TABLETTE DE FENÊTRE

- 1 Siding et Siding.X
- 2 Tablette de fenêtre
- 3 Support tablette de fenêtre
- 4 Bande d'aluminium perforée (pliée)
- 5 lame d'air ventilée
- 6 Profil porteur
- 7 Vis de liaison
- 8 Équerre de fixation
- 9 Isolation
- 10 Cale de rupture de pont thermique
- 11 Vis de fixation à la structure porteuse
- 12 Structure porteuse

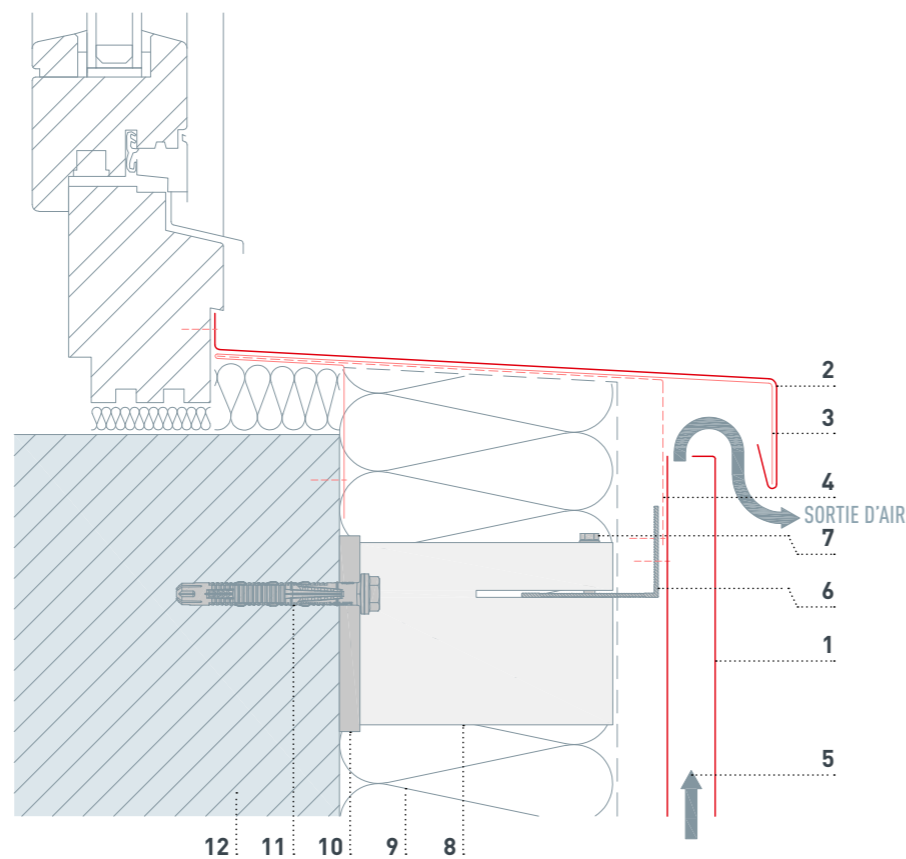

EMBRASURE DE FENÊTRE

- 1 Siding et Siding.X
- 2 Profil de jonction
- 3 Habillage d'embrasure
- 4 Habillage d'embrasure (variante)
- 5 lame d'air ventilée
- 6 Profil porteur
- 7 Vis de liaison
- 8 Équerre de fixation
- 9 Isolation
- 10 Cale de rupture de pont thermique
- 11 Vis de fixation à la structure porteuse
- 12 Structure porteuse

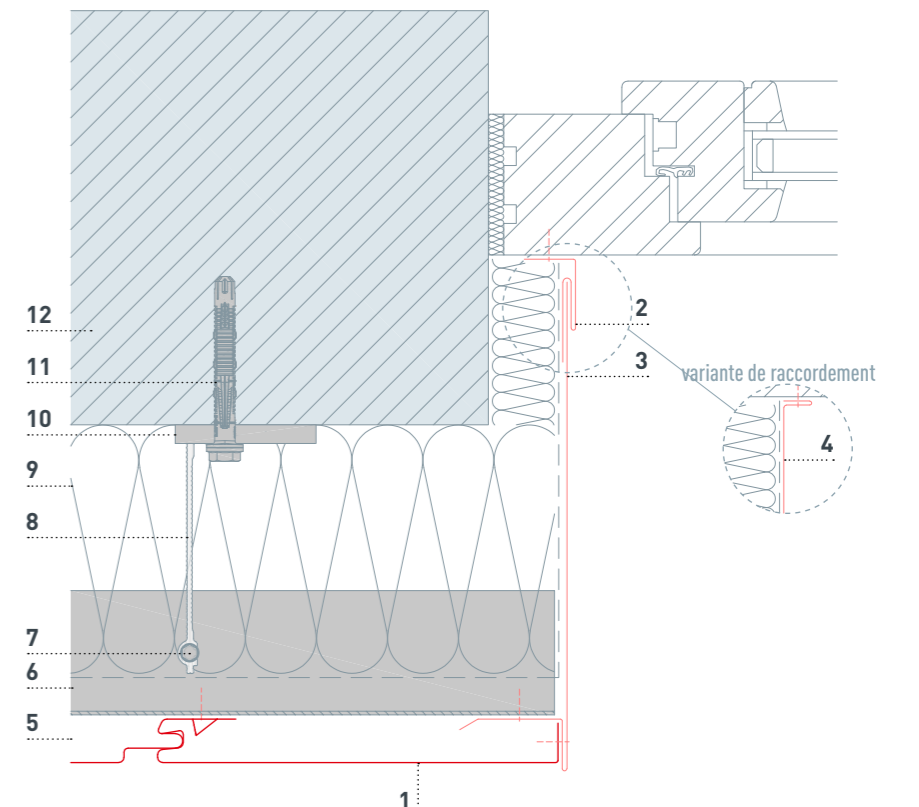

ACROTÈRE

- 1 Siding et Siding.X
- 2 Couvertine d'acrotère
- 3 Bande d'accrochage
- 4 Bande d'aluminium perforée (pliée)
- 5 Lame d'air ventilée
- 6 Profil porteur
- 7 Vis de liaison
- 8 Équerre de fixation
- 9 Isolation
- 10 Cale de rupture de pont thermique
- 11 Vis de fixation à la structure porteuse
- 12 Structure porteuse
- 13 Couche de séparation

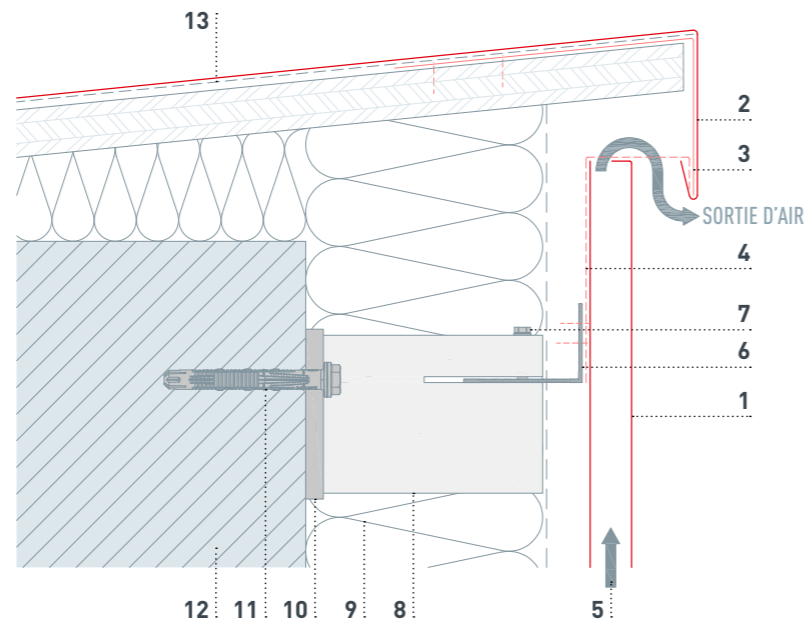

ANGLE SORTANT

- 1 Siding et Siding.X
- 2 Profil de départ
- 3 Angle sortant 2 éléments
- 4 Lame d'air ventilée
- 5 Profil porteur
- 6 Vis de liaison
- 7 Équerre de fixation
- 8 Isolation
- 9 Cale de rupture de pont thermique
- 10 Vis de fixation à la structure porteuse
- 11 Structure porteuse

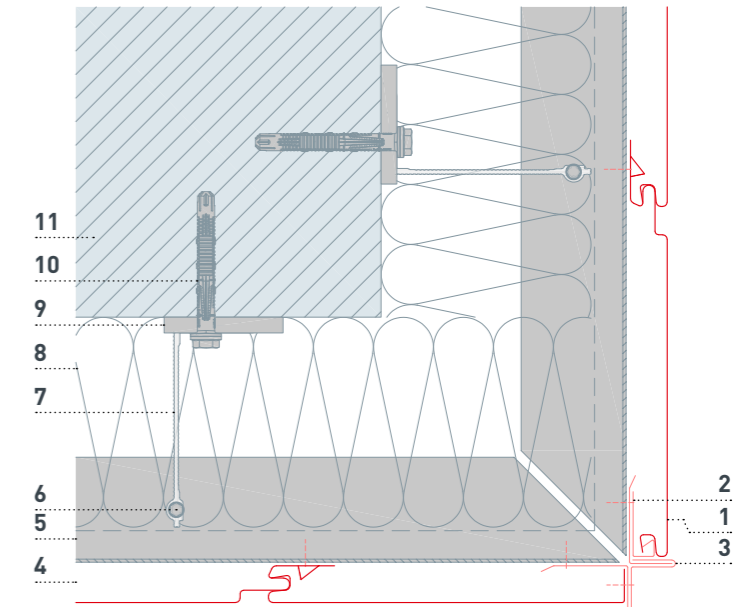

RACCORDEMENT SUPÉRIEUR

- 1 Siding et Siding.X
- 2 Profil replié
- 3 Bande d'aluminium perforée (pliée)
- 4 Lame d'air ventilée
- 5 Profil porteur
- 6 Vis de liaison
- 7 Équerre de fixation
- 8 Isolation
- 9 Cale de rupture de pont thermique
- 10 Vis de fixation à la structure porteuse
- 11 Structure porteuse

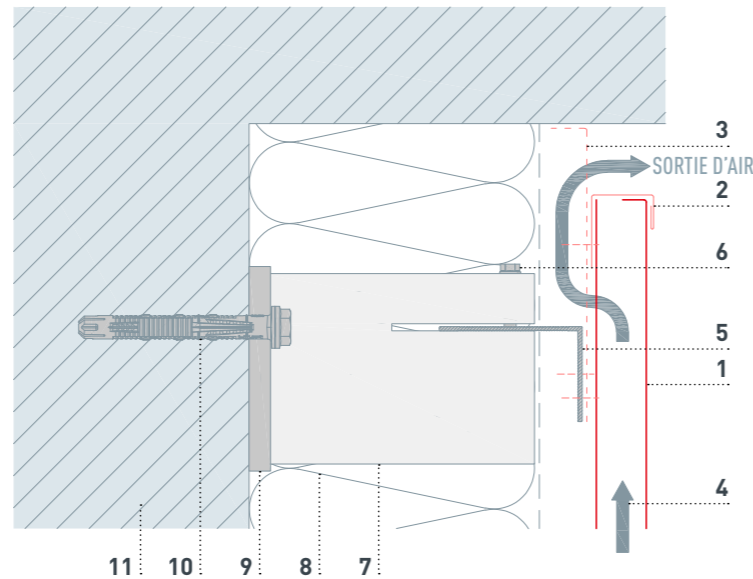

ANGLE RENTRANT

- 1 Siding et Siding.X
- 2 Profil de départ
- 3 Lame d'air ventilée
- 4 Profil porteur
- 5 Vis de liaison
- 6 Équerre de fixation
- 7 Isolation
- 8 Cale de rupture de pont thermique
- 9 Vis de fixation à la structure porteuse
- 10 Structure porteuse
- 11 Profil replié
- 12 Angle rentrant plié

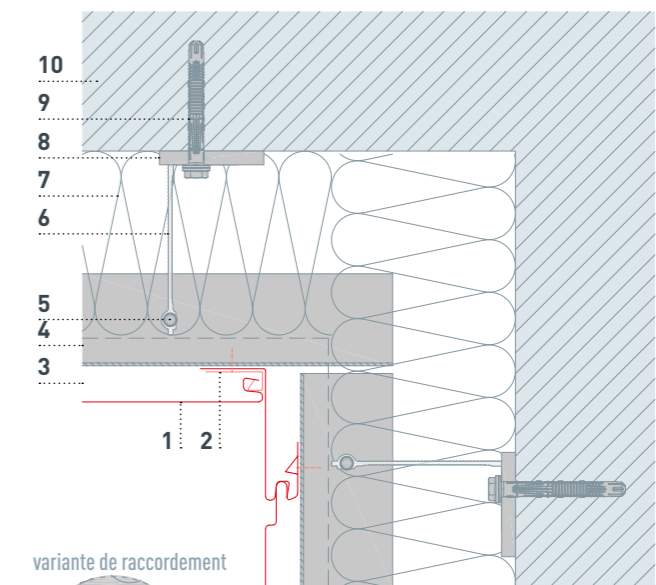

variante de raccordement

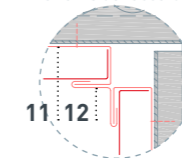

APPLICATIONS — SIDING, LARGEUR UTILE 500 À 600 MM (HORIZONTAL)

RACCORDEMENT INFÉRIEUR

- 1 Siding
- 2 Profil de départ
- 3 Renvoi d'eau
- 4 Bande d'aluminium perforée (pliée)
- 5 Bande de recouvrement
- 6 Profil de jonction
- 7 Profil porteur
- 8 lame d'air ventilée
- 9 Vis de liaison
- 10 Équerre de fixation
- 11 Isolation
- 12 Cale de rupture de pont thermique
- 13 Vis de fixation à la structure porteuse
- 14 Structure porteuse

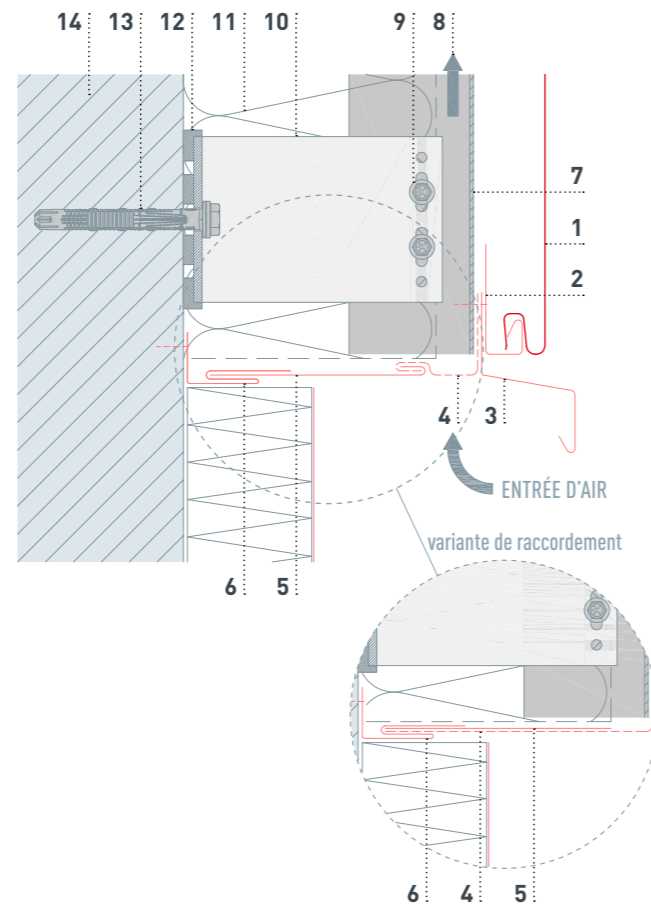

TABLETTE DE FENÊTRE

- 1 Siding
- 2 Bande d'aluminium perforée (pliée)
- 3 Support tablette de fenêtre
- 4 Tablette de fenêtre
- 5 Profil d'accrochage replié
- 6 Profil porteur
- 7 lame d'air ventilée
- 8 Vis de liaison
- 9 Équerre de fixation
- 10 Isolation
- 11 Cale de rupture de pont thermique
- 12 Vis de fixation à la structure porteuse
- 13 Structure porteuse

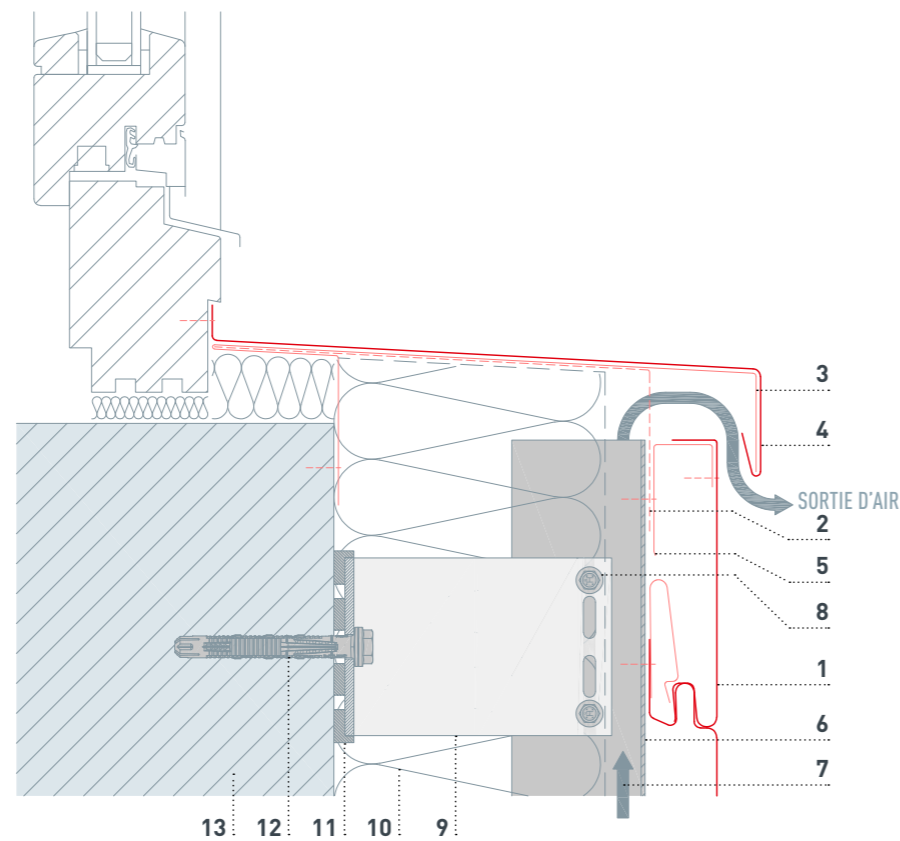

LINTEAU DE FENÊTRE

- 1 Siding
- 2 Profil replié
- 3 Renvoi d'eau
- 4 Bande d'aluminium perforée (pliée)
- 5 Bande de recouvrement
- 6 Profil de jonction
- 7 Profil porteur
- 8 lame d'air ventilée
- 9 Vis de liaison
- 10 Équerre de fixation
- 11 Isolation
- 12 Cale de rupture de pont thermique
- 13 Vis de fixation à la structure porteuse
- 14 Structure porteuse

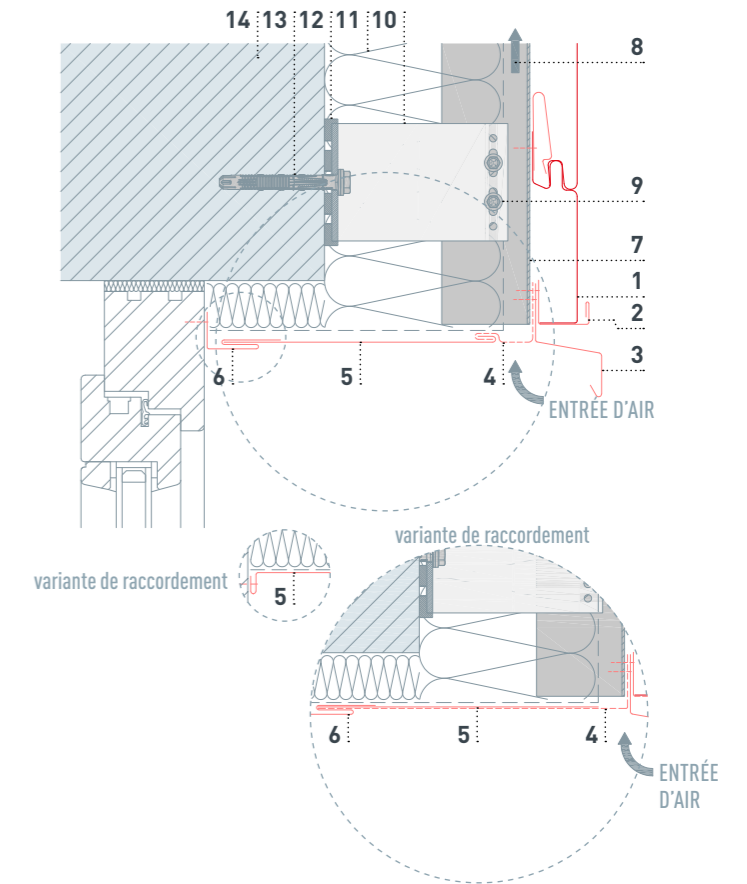

EMBRASURE DE FENÊTRE

- 1 Siding
- 2 Profil de jonction
- 3 Habillage d'embrasure
- 4 Profil porteur
- 5 lame d'air ventilée
- 6 Vis de liaison
- 7 Équerre de fixation
- 8 Isolation
- 9 Cale de rupture de pont thermique
- 10 Vis de fixation à la structure porteuse
- 11 Structure porteuse

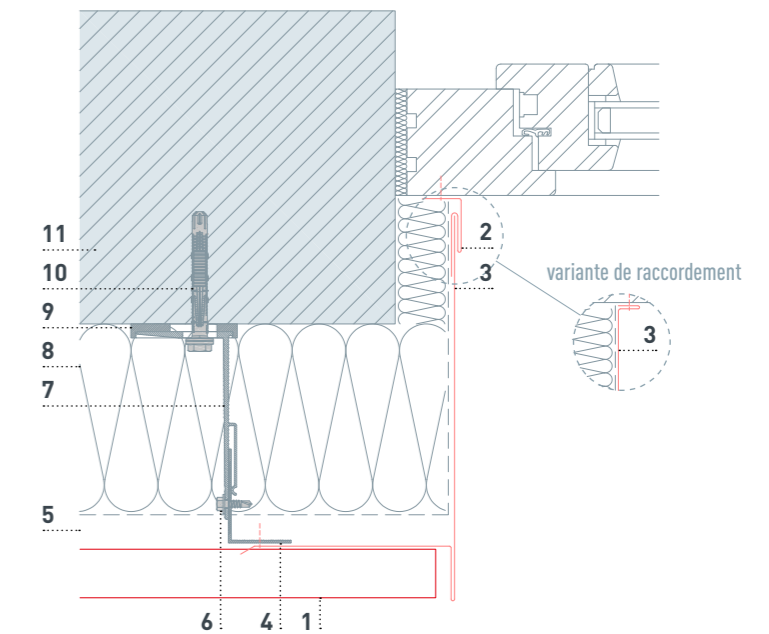

ACROTÈRE

- 1 Siding
- 2 Couvertine d'acrotère
- 3 Bande d'accrochage
- 4 Bande d'aluminium perforée (pliée)
- 5 Profil d'accrochage replié
- 6 Couche de séparation
- 7 Profil porteur
- 8 Lamme d'air ventilée
- 9 Vis de liaison
- 10 Équerre de fixation
- 11 Isolation
- 12 Cale de rupture de pont thermique
- 13 Vis de fixation à la structure porteuse
- 14 Structure porteuse

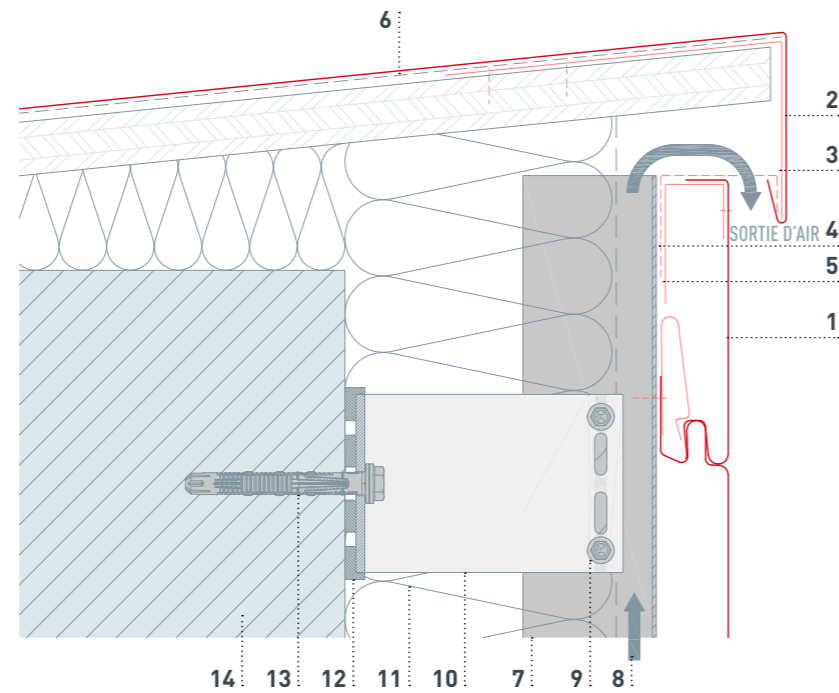

ANGLE SORTANT

- 1 Siding
- 2 Angle sortant (2 éléments)
- 3 Profil replié
- 4 Pièce d'assemblage d'angle
- 5 Équerre d'angle sortant
- 6 Profil porteur
- 7 Lamme d'air ventilée
- 8 Vis de liaison
- 9 Équerre de fixation
- 10 Isolation
- 11 Cale de rupture de pont thermique
- 12 Vis de fixation à la structure porteuse
- 13 Structure porteuse

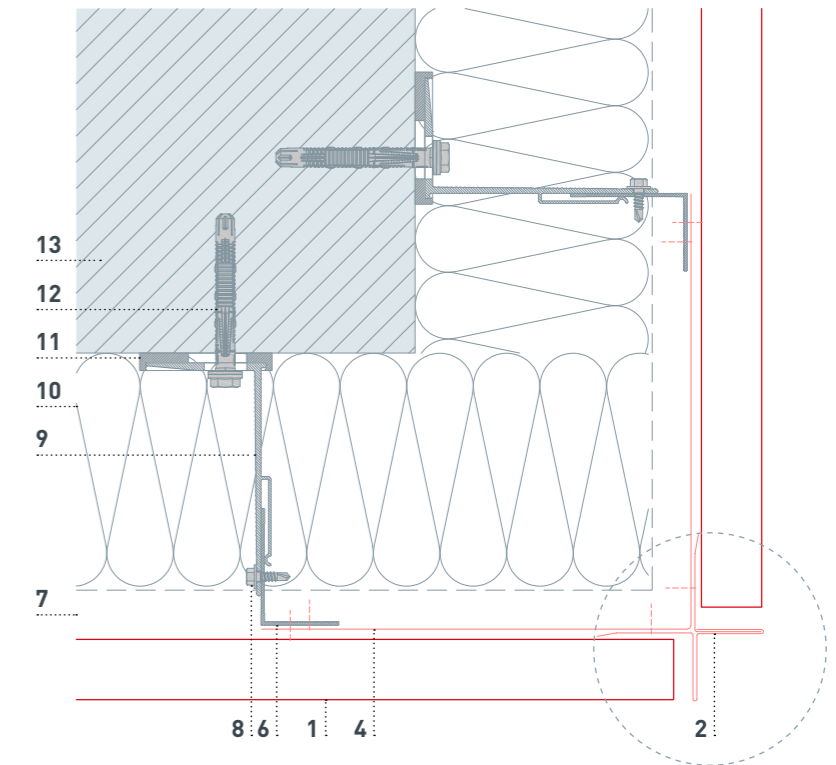

variante de raccordement

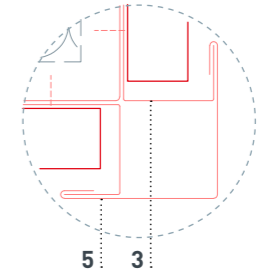

RACCORDEMENT SUPÉRIEUR

- 1 Siding
- 2 Bande d'aluminium perforée (pliée)
- 3 Profil d'accrochage replié
- 4 Profil porteur
- 5 Lamme d'air ventilée
- 6 Vis de liaison
- 7 Équerre de fixation
- 8 Isolation
- 9 Cale de rupture de pont thermique
- 10 Vis de fixation à la structure porteuse
- 11 Structure porteuse

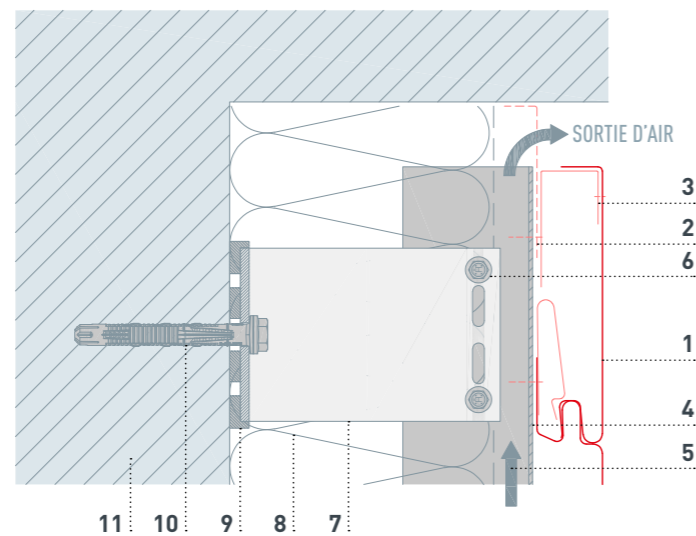

ANGLE RENTRANT

- 1 Siding
- 2 Angle rentrant
- 3 Profil d'angle pour profil triangle
- 4 Profil replié
- 5 Angle rentrant plié
- 6 Profil porteur
- 7 Lamme d'air ventilée
- 8 Vis de liaison
- 9 Équerre de fixation
- 10 Isolation
- 11 Cale de rupture de pont thermique
- 12 Vis de fixation à la structure porteuse
- 13 Structure porteuse

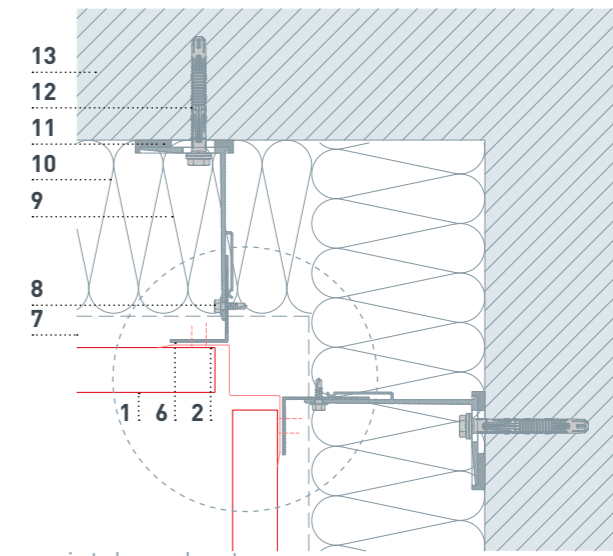

variante de raccordement

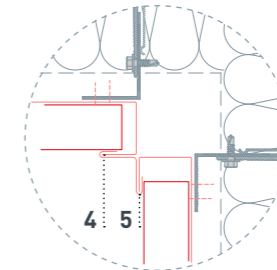

APPLICATIONS — SIDING, LARGEUR UTILE 500 À 600 MM (VERTICAL)

RACCORDEMENT INFÉRIEUR

- 1 Siding
- 2 Cache de départ perforé
- 3 Renvoi d'eau
- 4 Profil de jonction
- 5 Bande de recouvrement
- 6 lame d'air ventilée
- 7 Profil porteur
- 8 Vis de liaison
- 9 Équerre de fixation
- 10 Isolation
- 11 Cale de rupture de pont thermique
- 12 Vis de fixation à la structure porteuse
- 13 Structure porteuse

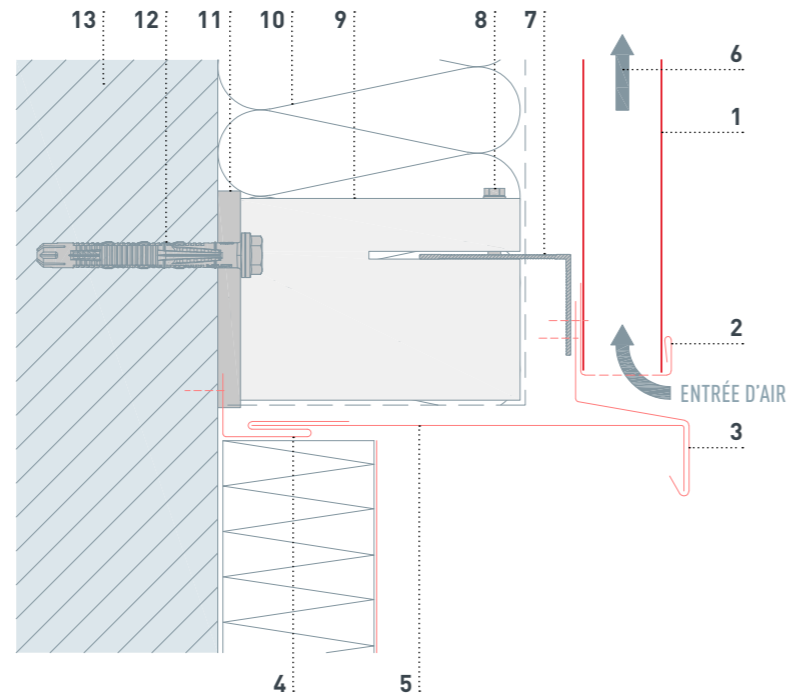

LINTEAU DE FENÊTRE

- 1 Siding
- 2 Profil de jonction
- 3 Renvoi d'eau
- 4 Cache de départ perforé
- 5 Bande de recouvrement
- 6 lame d'air ventilée
- 7 Profil porteur
- 8 Vis de liaison
- 9 Équerre de fixation
- 10 Isolation
- 11 Cale de rupture de pont thermique
- 12 Vis de fixation à la structure porteuse
- 13 Structure porteuse

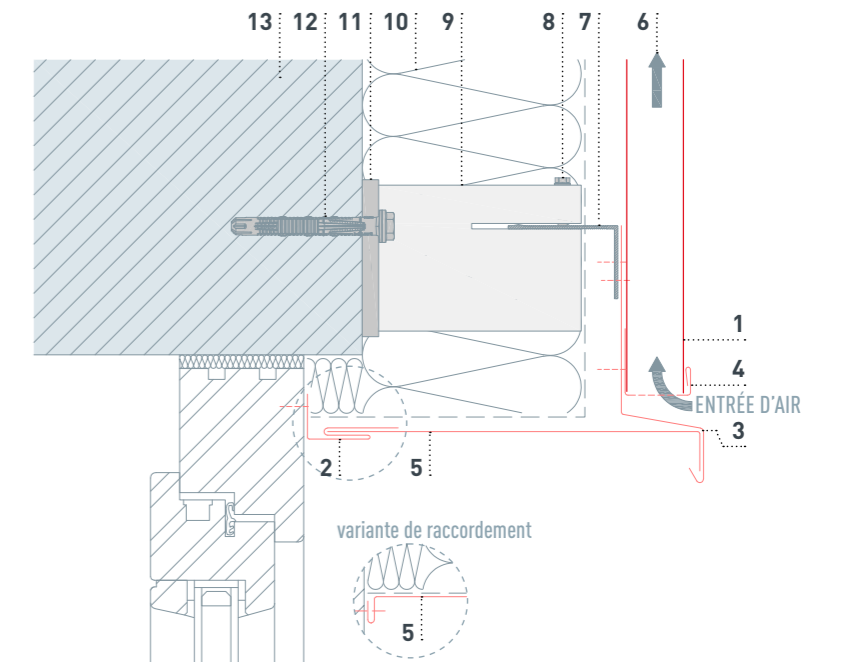

TABLETTE DE FENÊTRE

- 1 Siding
- 2 Tablette de fenêtre
- 3 Support tablette de fenêtre
- 4 Bande d'aluminium perforée (pliée)
- 5 lame d'air ventilée
- 6 Profil porteur
- 7 Vis de liaison
- 8 Équerre de fixation
- 9 Isolation
- 10 Cale de rupture de pont thermique
- 11 Vis de fixation à la structure porteuse
- 12 Structure porteuse

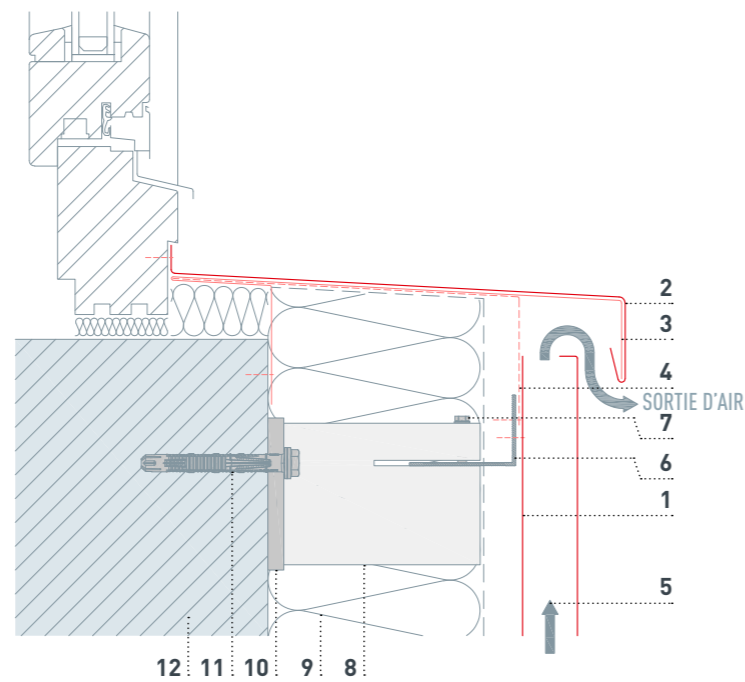

EMBRASURE DE FENÊTRE

- 1 Siding
- 2 Profil de jonction
- 3 Habillage d'embrasure
- 4 Habillage d'embrasure (variante)
- 5 lame d'air ventilée
- 6 Profil porteur
- 7 Vis de liaison
- 8 Équerre de fixation
- 9 Isolation
- 10 Cale de rupture de pont thermique
- 11 Vis de fixation à la structure porteuse
- 12 Structure porteuse

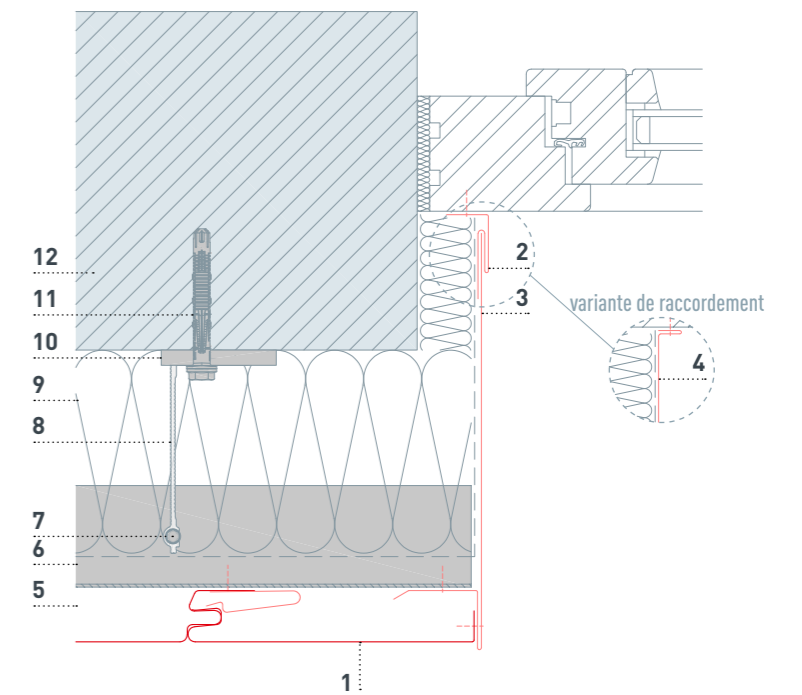

ACROTÈRE

- 1 Siding
- 2 Couvertine d'acrotère
- 3 Bande d'accrochage
- 4 Bande d'aluminium perforée (pliée)
- 5 Couche de séparation
- 6 lame d'air ventilée
- 7 Profil porteur
- 8 Vis de liaison
- 9 Équerre de fixation
- 10 Isolation
- 11 Cale de rupture de pont thermique
- 12 Vis de fixation à la structure porteuse
- 13 Structure porteuse

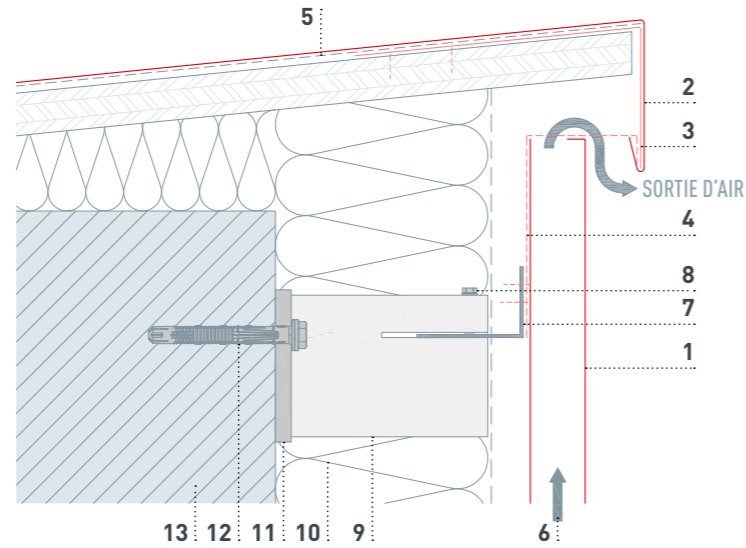

ANGLE SORTANT

- 1 Siding
- 2 Profil de départ
- 3 Angle sortant 2 éléments
- 4 lame d'air ventilée
- 5 Profil porteur
- 6 Vis de liaison
- 7 Équerre de fixation
- 8 Isolation
- 9 Cale de rupture de pont thermique
- 10 Vis de fixation à la structure porteuse
- 11 Structure porteuse

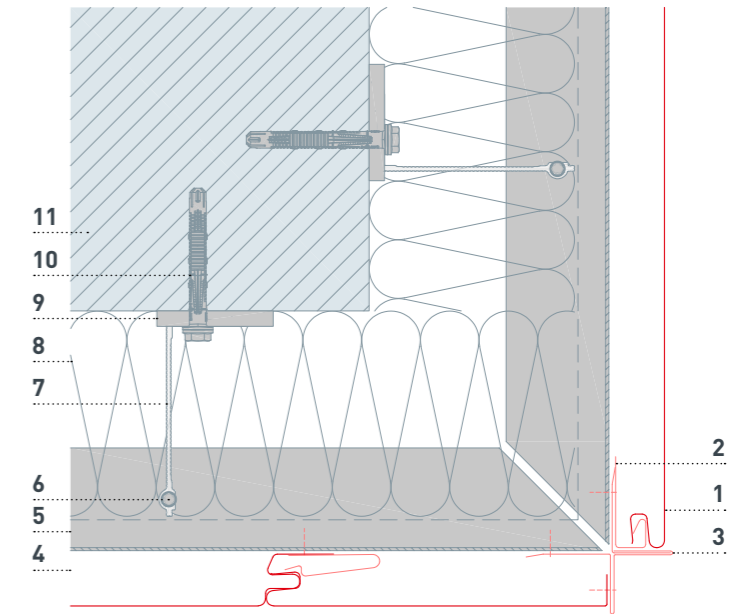

RACCORDEMENT SUPÉRIEUR

- 1 Siding
- 2 Profil replié
- 3 Bande d'aluminium perforée (pliée)
- 4 lame d'air ventilée
- 5 Profil porteur
- 6 Vis de liaison
- 7 Équerre de fixation
- 8 Isolation
- 9 Cale de rupture de pont thermique
- 10 Vis de fixation à la structure porteuse
- 11 Structure porteuse

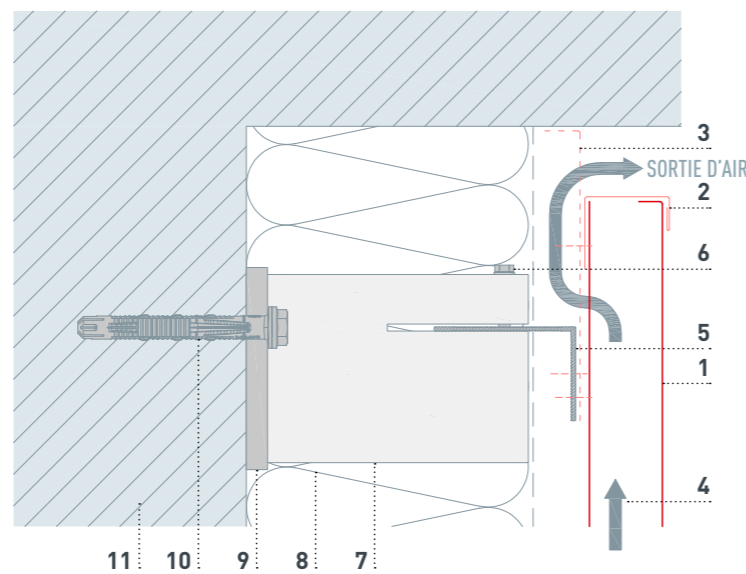

ANGLE RENTRANT

- 1 Siding
- 2 Profil de départ
- 3 lame d'air ventilée
- 4 Profil porteur
- 5 Vis de liaison
- 6 Équerre de fixation
- 7 Isolation
- 8 Cale de rupture de pont thermique
- 9 Vis de fixation à la structure porteuse
- 10 Structure porteuse
- 11 Profil replié
- 12 Angle rentrant plié

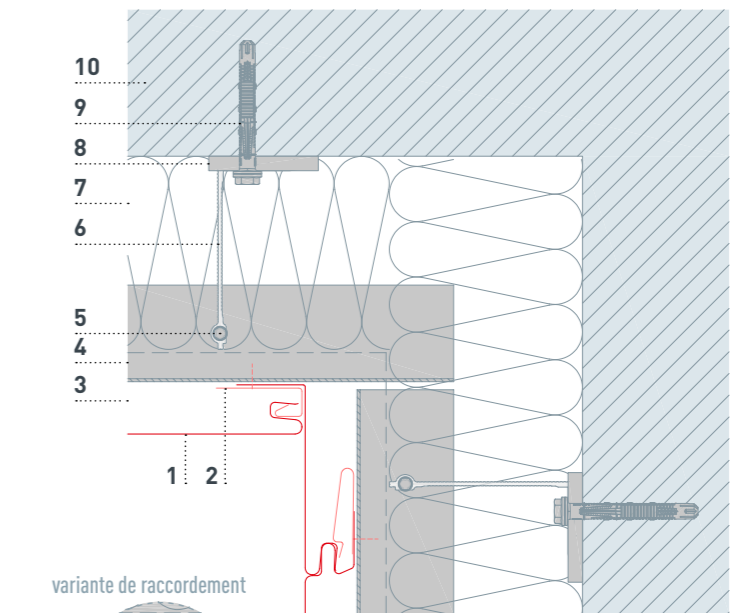

variante de raccordement

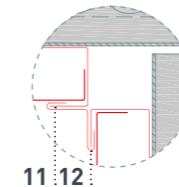

**PANNEAU COMPOSITE EN ALUMINIUM
PREFABOND**

- MATÉRIAU** Aluminium avec âme FR*et film de protection
- FIXATION** Sous-construction bois : vissé ou collé
Sur sous-construction aluminium : riveté, vissé ou collé
- REVÊTEMENT** Revêtement haute qualité appliqué par coil coating
Face recto : Duragloss 5000 ou finition P.10
Face envers : vernis de protection
- FORMAT DE STOCKAGE** 4 010 × 1 535 × 4,0 mm (autres dimensions sur demande)
format utile : 4 000 × 1 525 mm
format de panneau maximum autorisé pour les poses collées :
- POIDS** 7,6 kg/m²
- ÂME** Standard : âme FR (Fire Retardant)
*âme A2 sur demande

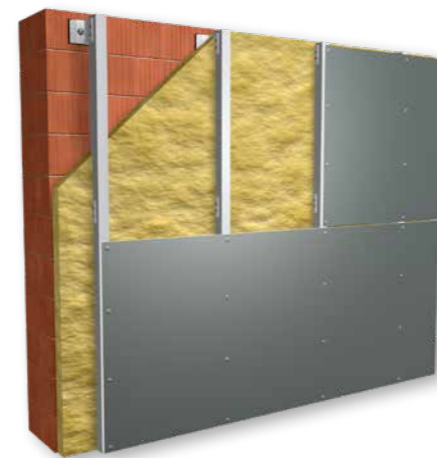
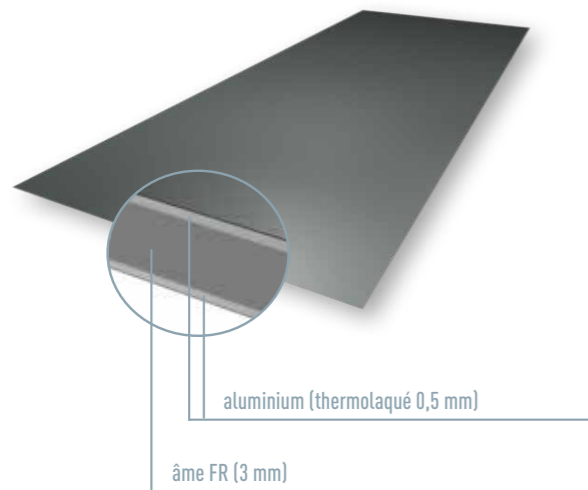

RACCORDEMENT INFÉRIUR

- 1 PREFABOND
- 2 Rivet de façade
- 3 Bande d'aluminium perforée (pliée)
- 4 Bande de recouvrement
- 5 Profil de jonction
- 6 Profil porteur
- 7 Lamé d'air ventilée
- 8 Vis de liaison
- 9 Équerre de fixation
- 10 Isolation
- 11 Cale de rupture de pont thermique
- 12 Vis de fixation à la structure porteuse
- 13 Structure porteuse

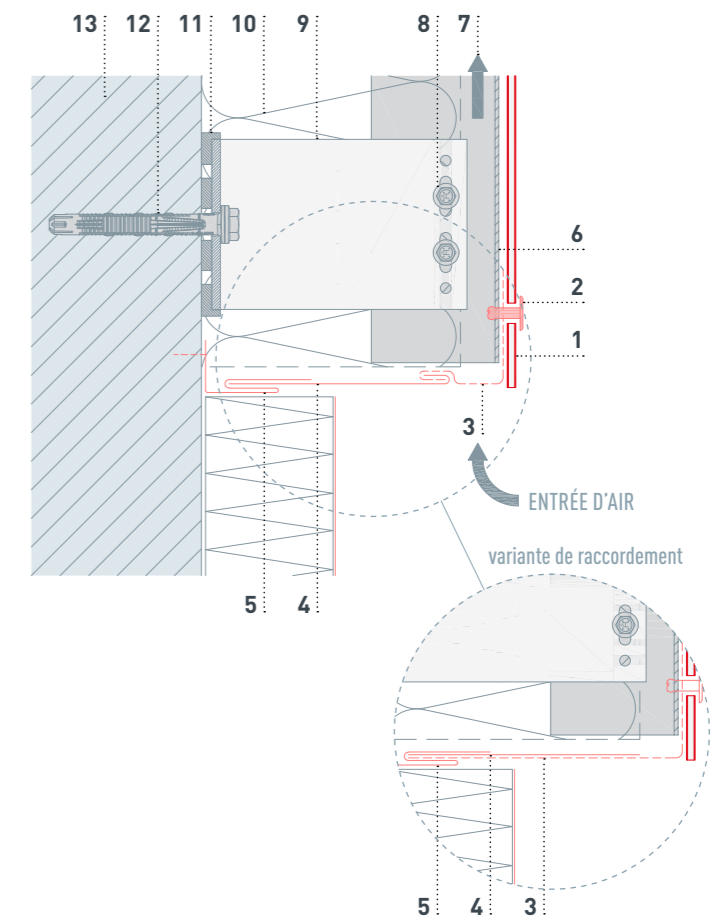

TABLETTE DE FENÊTRE

- 1 PREFABOND
- 2 Bande d'aluminium perforée (pliée)
- 3 Support tablette de fenêtre
- 4 Tablette de fenêtre
- 5 Rivet de façade
- 6 Profil porteur
- 7 Lamé d'air ventilée
- 8 Vis de liaison
- 9 Équerre de fixation
- 10 Isolation
- 11 Cale de rupture de pont thermique
- 12 Vis de fixation à la structure porteuse
- 13 Structure porteuse

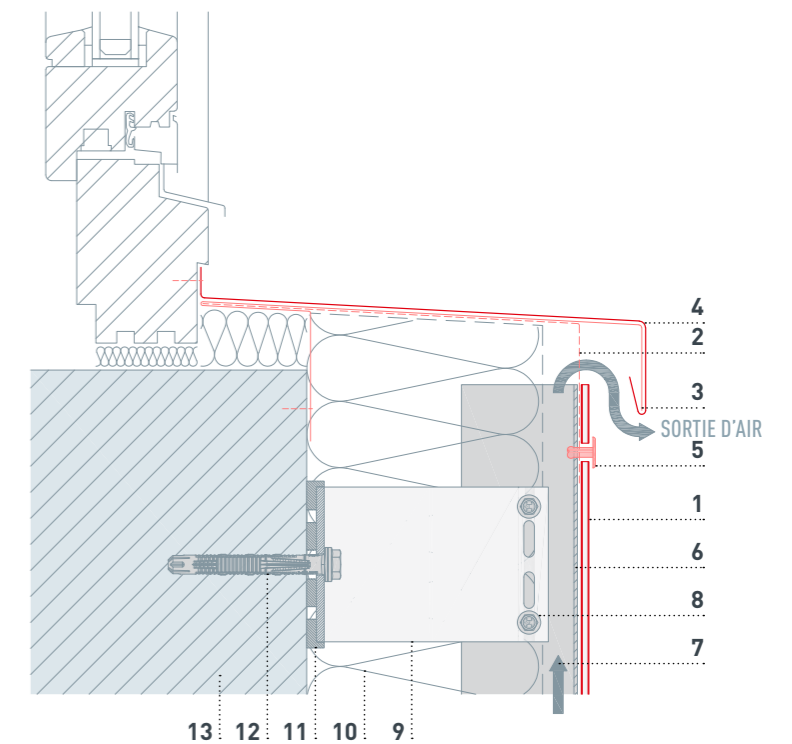

LINTEAU DE FENÊTRE

- 1 PREFABOND
- 2 Bande d'aluminium perforée (pliée)
- 3 Équerre
- 4 Rivet de façade
- 5 Profil porteur
- 6 lame d'air ventilée
- 7 Vis de liaison
- 8 Équerre de fixation
- 9 Isolation
- 10 Cale de rupture de pont thermique
- 11 Vis de fixation à la structure porteuse
- 12 Structure porteuse

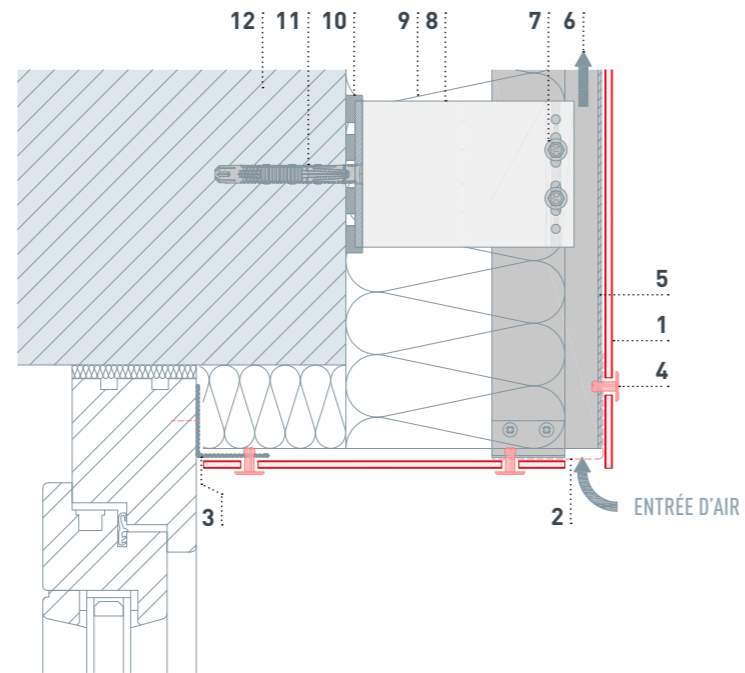

ACROTÈRE

- 1 PREFABOND
- 2 Couvertine d'acrotère
- 3 Bande d'accrochage
- 4 Bande d'aluminium perforée (pliée)
- 5 Rivet de façade
- 6 Couche de séparation bitumineuse
- 7 Profil porteur
- 8 lame d'air ventilée
- 9 Vis de liaison
- 10 Équerre de fixation
- 11 Isolation
- 12 Cale de rupture de pont thermique
- 13 Vis de fixation à la structure porteuse
- 14 Structure porteuse

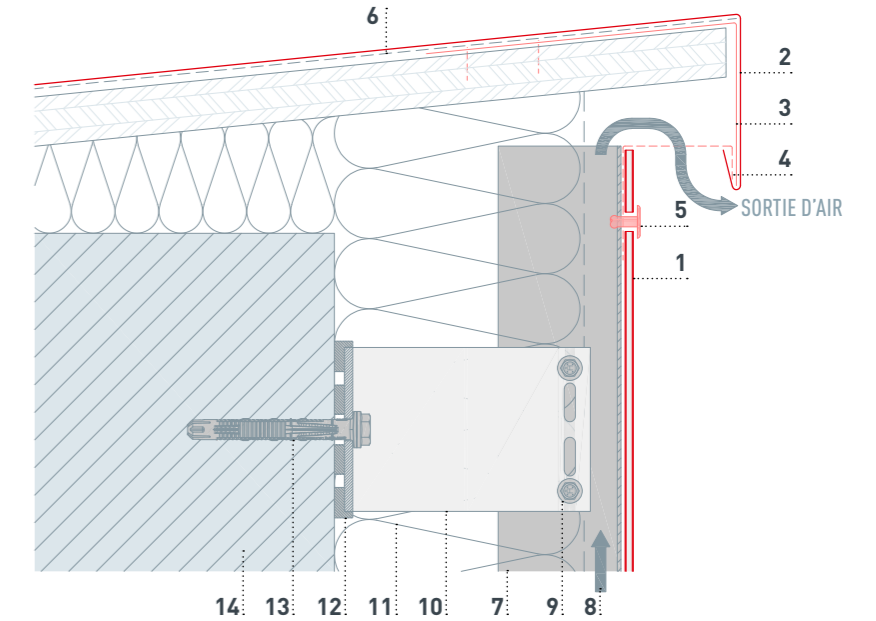

EMBRASURE DE FENÊTRE

- 1 PREFABOND
- 2 Profil en E pour PREFABOND
- 3 Profil de joint (vertical)
- 4 Rivet de façade
- 5 Profil porteur
- 6 lame d'air ventilée
- 7 Vis de liaison
- 8 Équerre de fixation
- 9 Isolation
- 10 Cale de rupture de pont thermique
- 11 Vis de fixation à la structure porteuse
- 12 Structure porteuse

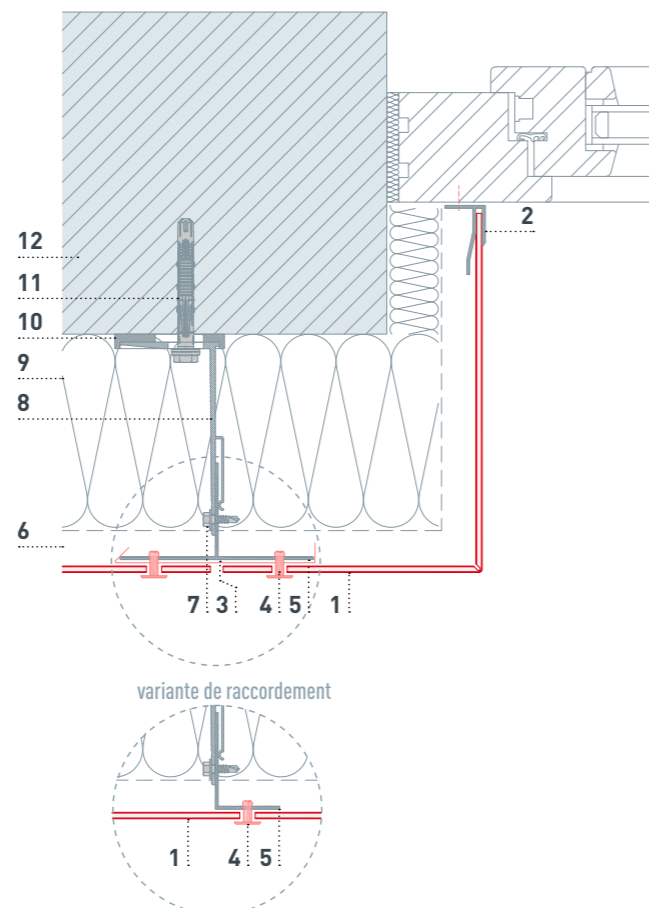

RACCORDEMENT SUPÉRIEUR

- 1 PREFABOND
- 2 Bande d'aluminium perforée (pliée)
- 3 Rivet de façade
- 4 Profil porteur
- 5 lame d'air ventilée
- 6 Vis de liaison
- 7 Équerre de fixation
- 8 Isolation
- 9 Cale de rupture de pont thermique
- 10 Vis de fixation à la structure porteuse
- 11 Structure porteuse

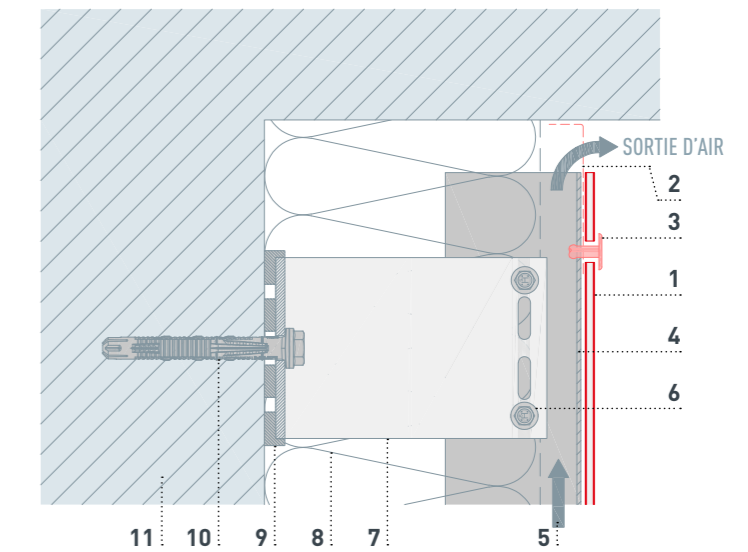

ANGLE SORTANT

- 1 PREFABOND
- 2 Profil de joint (vertical)
- 3 Rivet de façade
- 4 Profil porteur
- 5 lame d'air ventilée
- 6 Vis de liaison
- 7 Équerre de fixation
- 8 Isolation
- 9 Cale de rupture de pont thermique
- 10 Vis de fixation à la structure porteuse
- 11 Structure porteuse

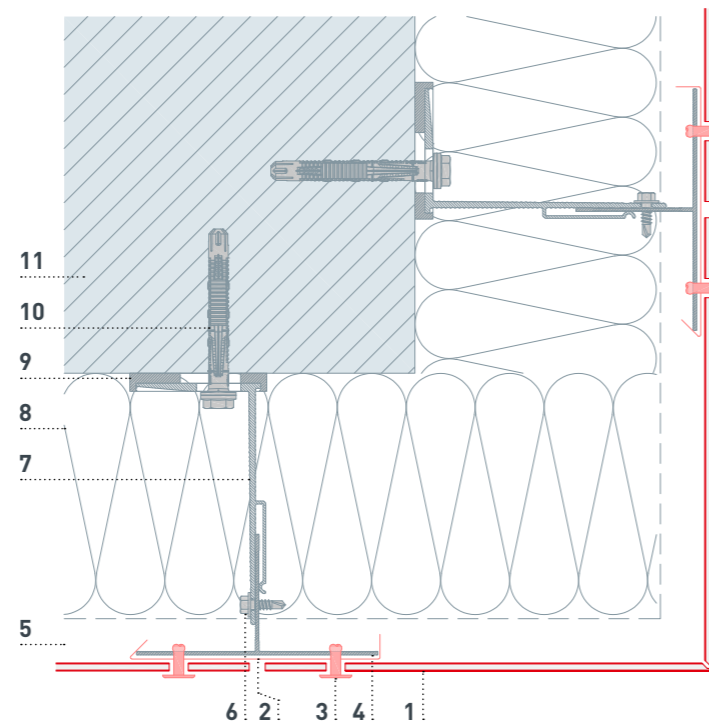

PROFIL DE JOINT (VERTICAL)

- 1 PREFABOND
- 2 Profil de joint (vertical)
- 3 Rivet de façade
- 4 Profil porteur
- 5 lame d'air ventilée
- 6 Vis de liaison
- 7 Équerre de fixation
- 8 Isolation
- 9 Cale de rupture de pont thermique
- 10 Vis de fixation à la structure porteuse
- 11 Structure porteuse

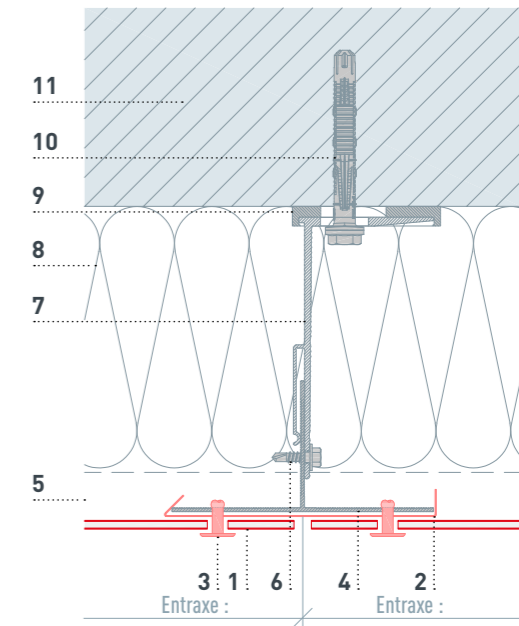

ANGLE RENTRANT

- 1 PREFABOND
- 2 Profil de joint (vertical)
- 3 Rivet de façade
- 4 Profil porteur
- 5 lame d'air ventilée
- 6 Vis de liaison
- 7 Équerre de fixation
- 8 Isolation
- 9 Cale de rupture de pont thermique
- 10 Vis de fixation à la structure porteuse
- 11 Structure porteuse

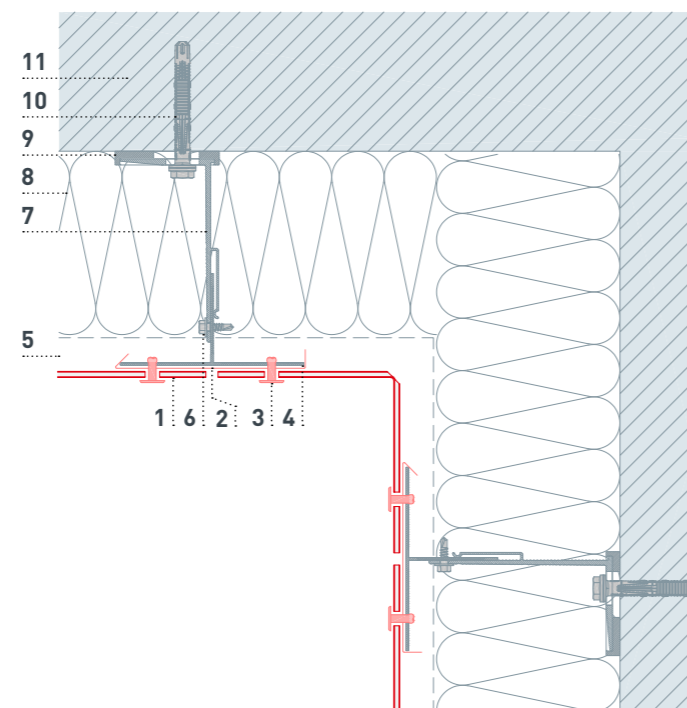

PROFIL DE JOINT (HORIZONTAL)

- 1 PREFABOND
- 2 Profil de joint (horizontal)
- 3 Profil porteur
- 4 Vis de liaison
- 5 lame d'air ventilée
- 6 Équerre de fixation
- 7 Isolation
- 8 Cale de rupture de pont thermique
- 9 Vis de fixation à la structure porteuse
- 10 Structure porteuse

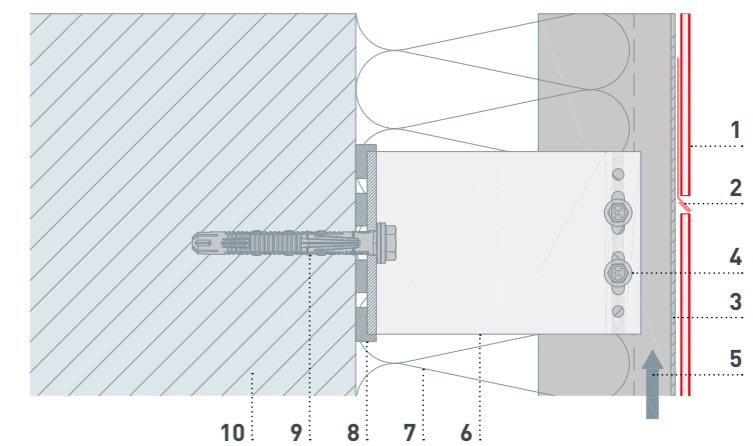

PROFIL DE JOINT (VERTICAL)

- 1 PREFABOND
- 2 Joint d'étanchéité
- 3 Vis de façade
- 4 Profil de joint (vertical)
- 5 Joint EPDM
- 6 Contre-lattage
- 7 Lattage bois horizontal
- 8 Isolation
- 9 Vis de fixation à la structure porteuse
- 10 Structure porteuse

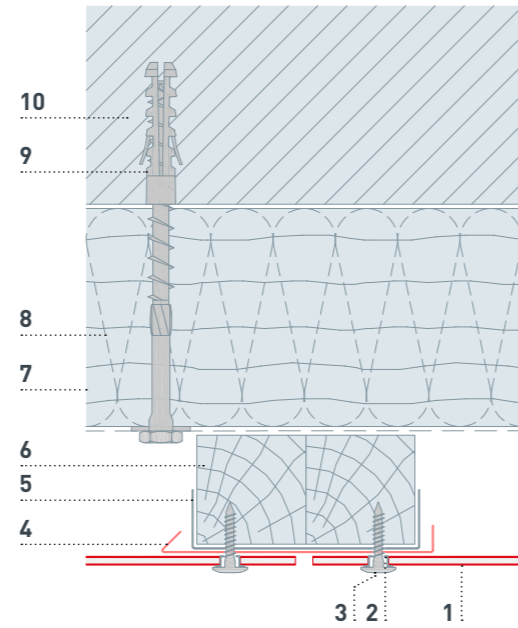

PROFIL DE JOINT (HORIZONTAL)

- 1 PREFABOND
- 2 Joint d'étanchéité
- 3 Vis de façade
- 4 Profil de joint (horizontal)
- 5 Joint EPDM
- 6 Contre-lattage
- 7 Lattage bois horizontal
- 8 Isolation
- 9 Vis de fixation à la structure porteuse
- 10 Structure porteuse

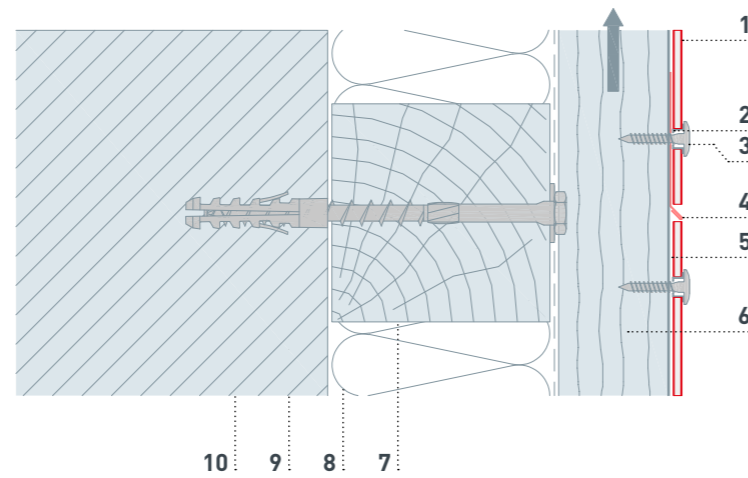

PROFIL DE JOINT (VERTICAL)

- 1 PREFABOND
- 2 Profil de joint
- 3 Système de collage
- 4 Profil porteur
- 5 lame d'air ventilée
- 6 Vis de liaison
- 7 Équerre de fixation
- 8 Isolation
- 9 Cale de rupture de pont thermique
- 10 Vis de fixation à la structure porteuse
- 11 Structure porteuse

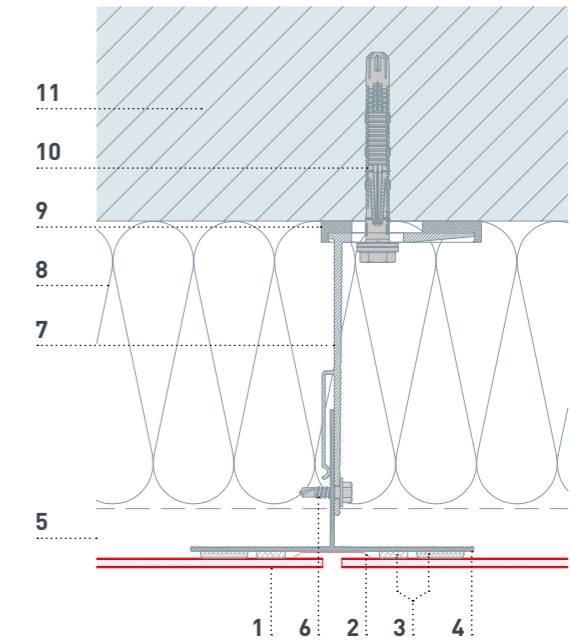

PROFIL DE JOINT (HORIZONTAL)

- 1 PREFABOND
- 2 Profil de joint (horizontal)
- 3 Système de collage
- 4 Profil porteur
- 5 lame d'air ventilée
- 6 Vis de liaison
- 7 Équerre de fixation
- 8 Isolation
- 9 Cale de rupture de pont thermique
- 10 Vis de fixation à la structure porteuse
- 11 Structure porteuse

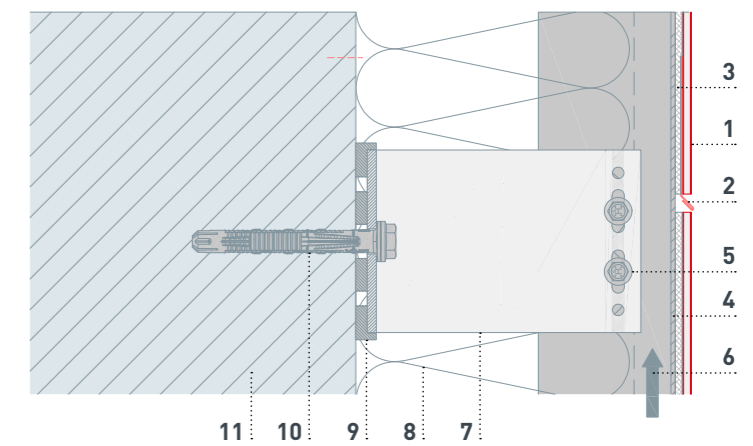

RACCORDEMENT INFÉRIEUR

- 1 PREFABOND
- 2 Système de collage
- 3 Bande d'aluminium perforée (pliée)
- 4 Bande de recouvrement
- 5 Profil de jonction
- 6 Profil porteur
- 7 lame d'air ventilée
- 8 Vis de liaison
- 9 Équerre de fixation
- 10 Isolation
- 11 Cale de rupture de pont thermique
- 12 Vis de fixation à la structure porteuse
- 13 Structure porteuse

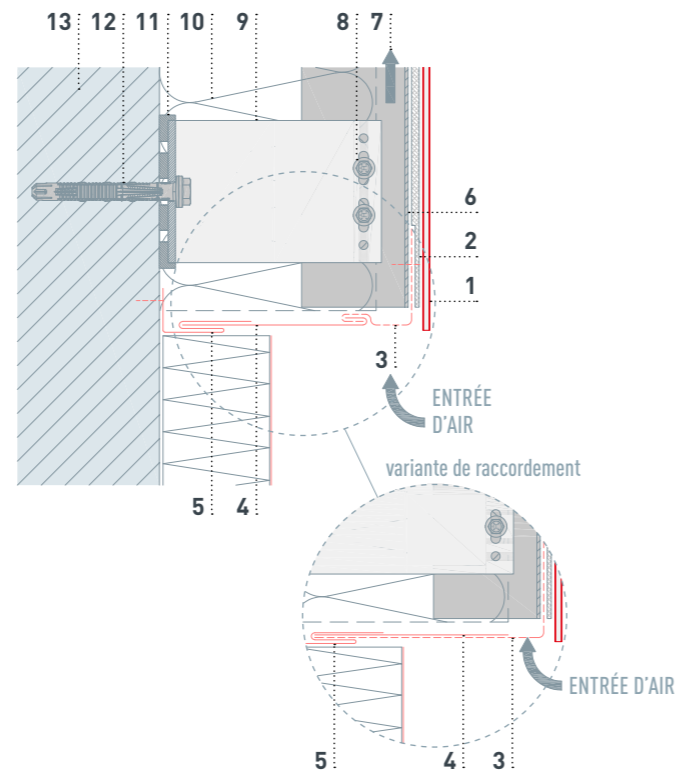

LINTEAU DE FENÊTRE

- 1 PREFABOND
- 2 Bande d'aluminium perforée (pliée)
- 3 Équerre
- 4 Système de collage
- 5 Profil porteur
- 6 lame d'air ventilée
- 7 Vis de liaison
- 8 Équerre de fixation
- 9 Isolation
- 10 Cale de rupture de pont thermique
- 11 Vis de fixation à la structure porteuse
- 12 Structure porteuse

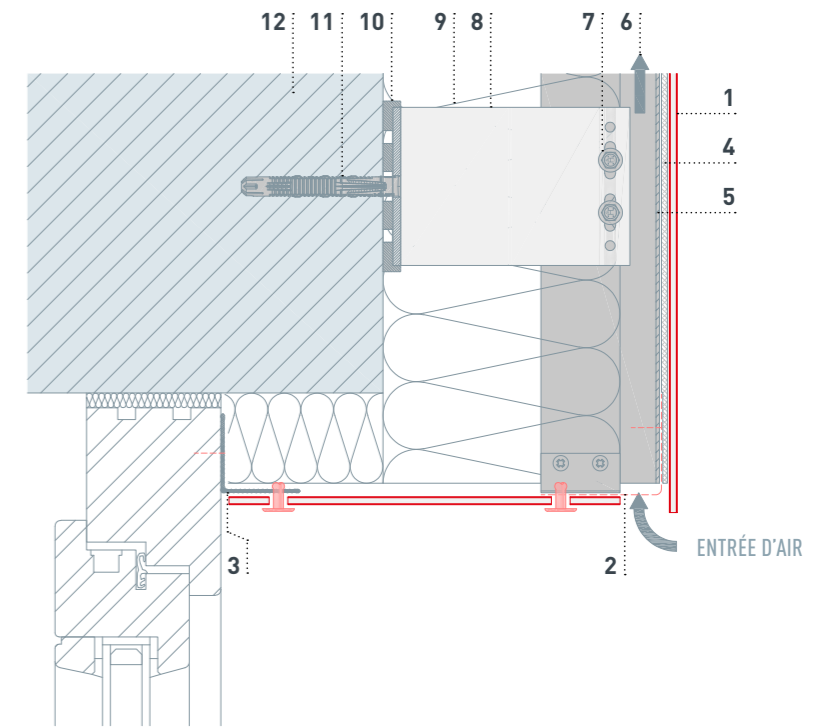

TABLETTE DE FENÊTRE

- 1 PREFABOND
- 2 Bande d'aluminium perforée (pliée)
- 3 Support tablette de fenêtre
- 4 Tablette de fenêtre
- 5 Système de collage
- 6 Profil porteur
- 7 lame d'air ventilée
- 8 Vis de liaison
- 9 Équerre de fixation
- 10 Isolation
- 11 Cale de rupture de pont thermique
- 12 Vis de fixation à la structure porteuse
- 13 Structure porteuse

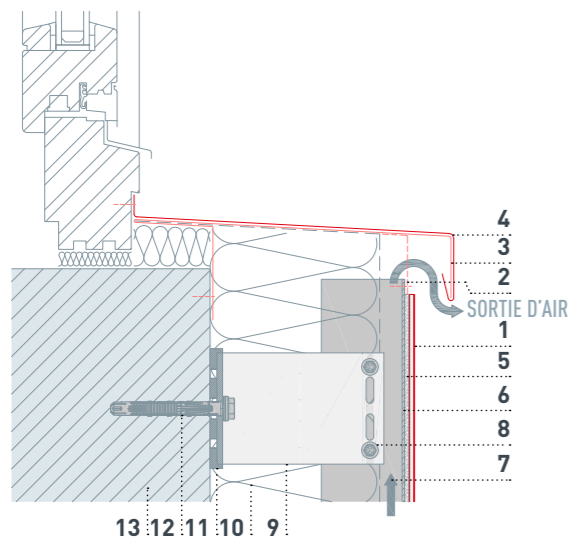

LINTEAU DE FENÊTRE AVEC STORE À LAMELLES

- 1 PREFABOND
- 2 Bande d'aluminium perforée (pliée)
- 3 Système de collage
- 4 Profil porteur
- 5 lame d'air ventilée
- 6 Vis de liaison
- 7 Équerre de fixation
- 8 Isolation
- 9 Cale de rupture de pont thermique
- 10 Vis de fixation à la structure porteuse
- 11 Structure porteuse



TABLEAU DE FENÊTRE

- 1 PREFABOND
- 2 Profil en F pour PREFABOND
- 3 Profil de joint
- 4 Équerre
- 5 Système de collage
- 6 Profil porteur
- 7 lame d'air ventilée
- 8 Vis de liaison
- 9 Équerre de fixation
- 10 Isolation
- 11 Cale de rupture de pont thermique
- 12 Vis de fixation à la structure porteuse
- 13 Structure porteuse

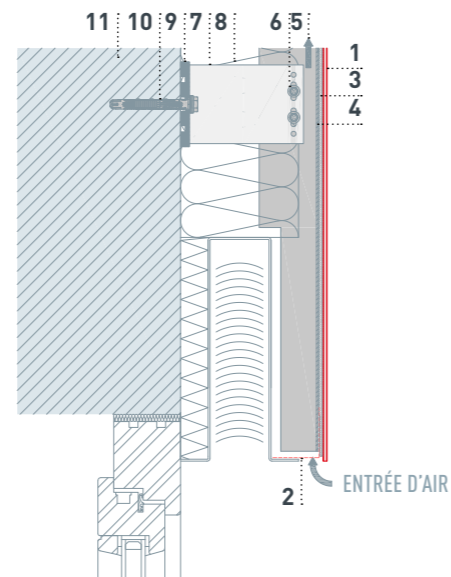
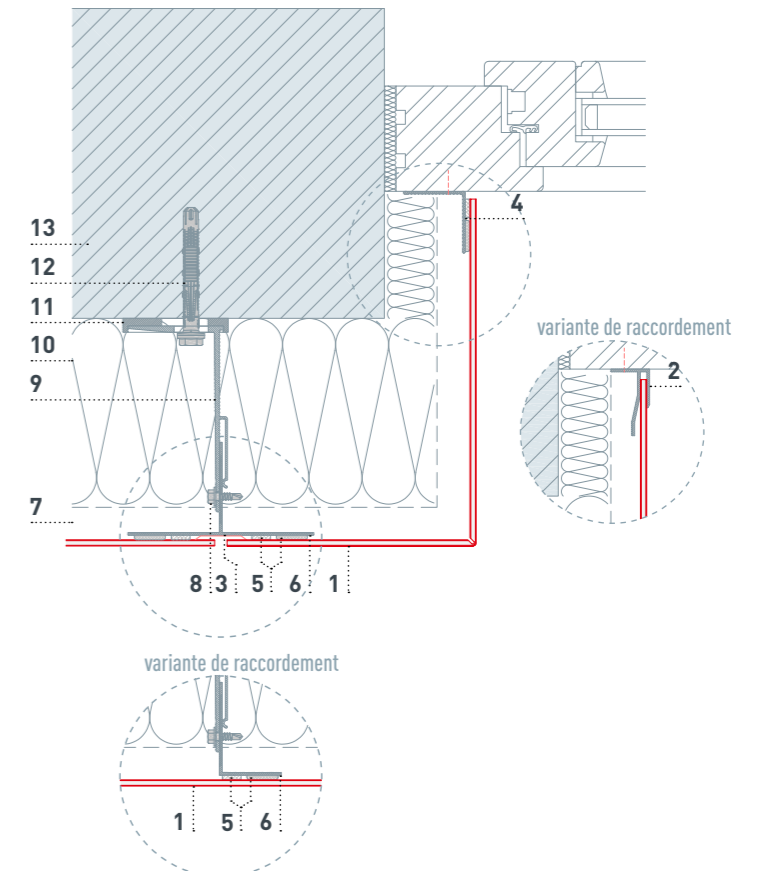

ACROTÈRE

- 1 PREFABOND
- 2 Couvertine d'acrotère
- 3 Bande d'accrochage
- 4 Bande d'aluminium perforée (pliée)
- 5 Système de collage
- 6 Couche de séparation bitumineuse
- 7 Profil porteur
- 8 lame d'air ventilée
- 9 Vis de liaison
- 10 Équerre de fixation
- 11 Isolation
- 12 Cale de rupture de pont thermique
- 13 Vis de fixation à la structure porteuse
- 14 Structure porteuse

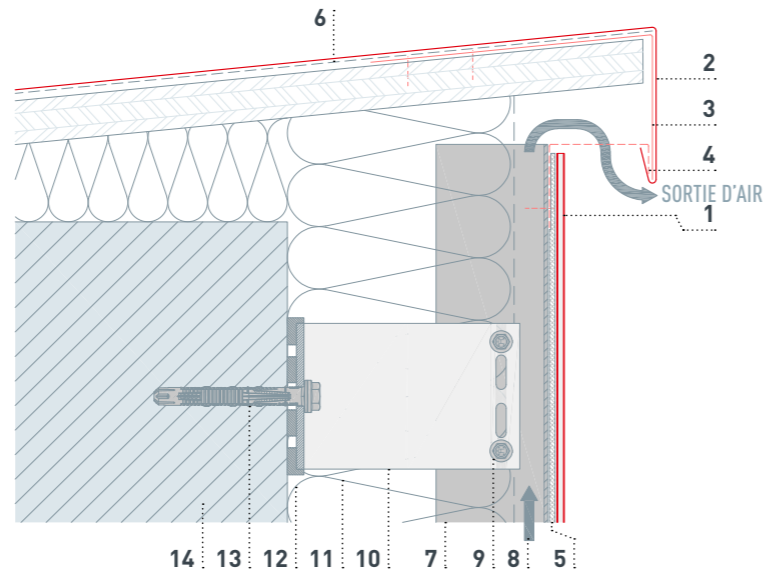

ANGLE SORTANT

- 1 PREFABOND
- 2 Profil de joint
- 3 Système de collage
- 4 Profil porteur
- 5 lame d'air ventilée
- 6 Vis de liaison
- 7 Équerre de fixation
- 8 Isolation
- 9 Cale de rupture de pont thermique
- 10 Vis de fixation à la structure porteuse
- 11 Structure porteuse

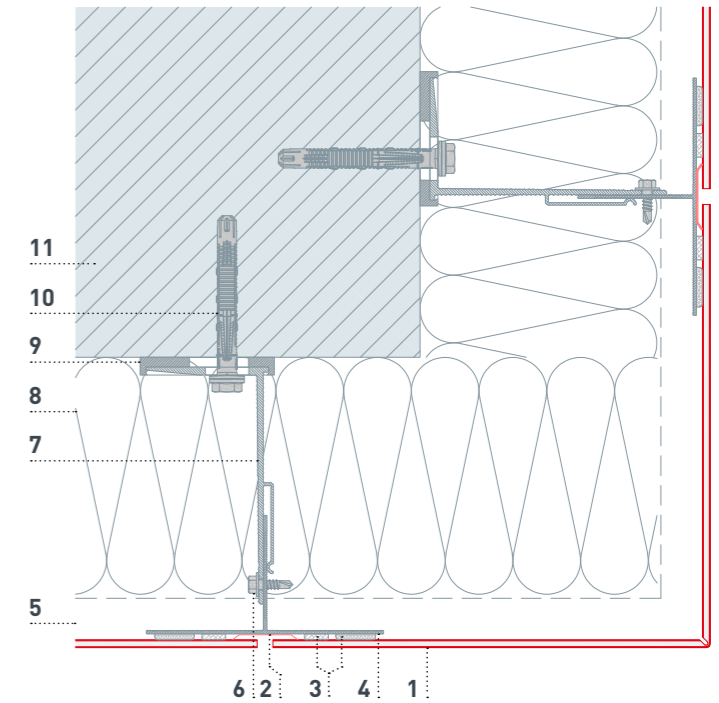

RACCORDEMENT SUPÉRIEUR

- 1 PREFABOND
- 2 Bande d'aluminium perforée (pliée)
- 3 Système de collage
- 4 Profil porteur
- 5 lame d'air ventilée
- 6 Vis de liaison
- 7 Équerre de fixation
- 8 Isolation
- 9 Cale de rupture de pont thermique
- 10 Vis de fixation à la structure porteuse
- 11 Structure porteuse

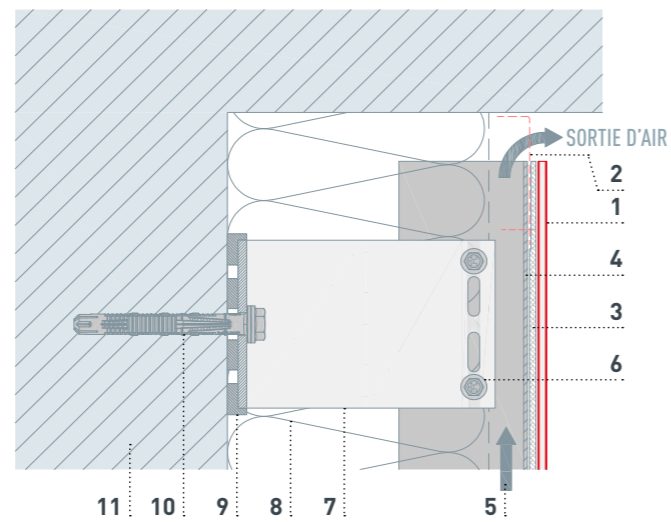

ANGLE RENTRANT

- 1 PREFABOND
- 2 Profil de joint
- 3 Système de collage
- 4 Profil porteur
- 5 lame d'air ventilée
- 6 Vis de liaison
- 7 Équerre de fixation
- 8 Isolation
- 9 Cale de rupture de pont thermique
- 10 Vis de fixation à la structure porteuse
- 11 Structure porteuse

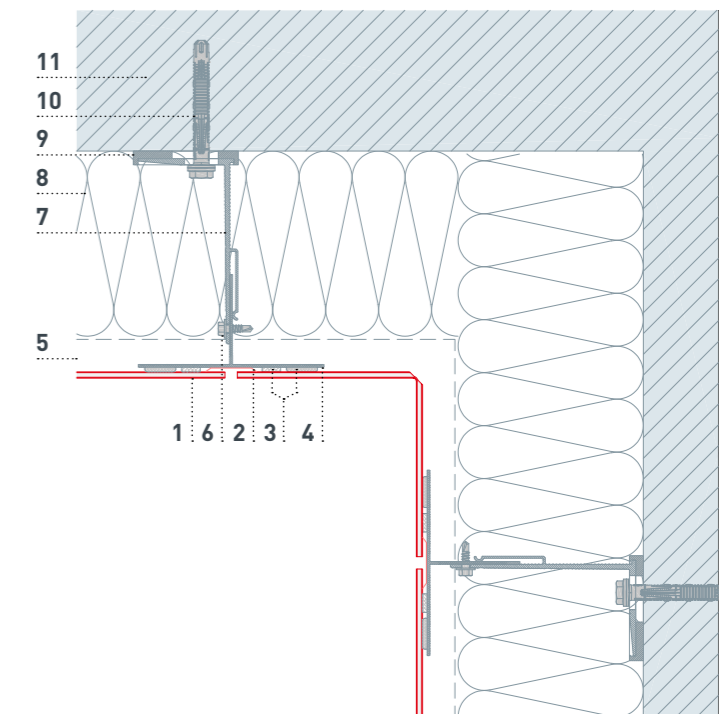

APPLICATIONS — PROFILS EXTRUDÉS

PROFIL SINUS

MATÉRIAU Alliage d'aluminium extrudé
FIXATION Invisible par patte
FINITION Aluminium thermolaqué
 ATTENTION ! Il n'est pas possible de réaliser de thermolaquage avec les couleurs P.10.
 Réalisable en matériau anodisable.
DIMENSIONS 10/47/2,0 mm ; largeur : 140 mm
POIDS 6,6 kg/m²

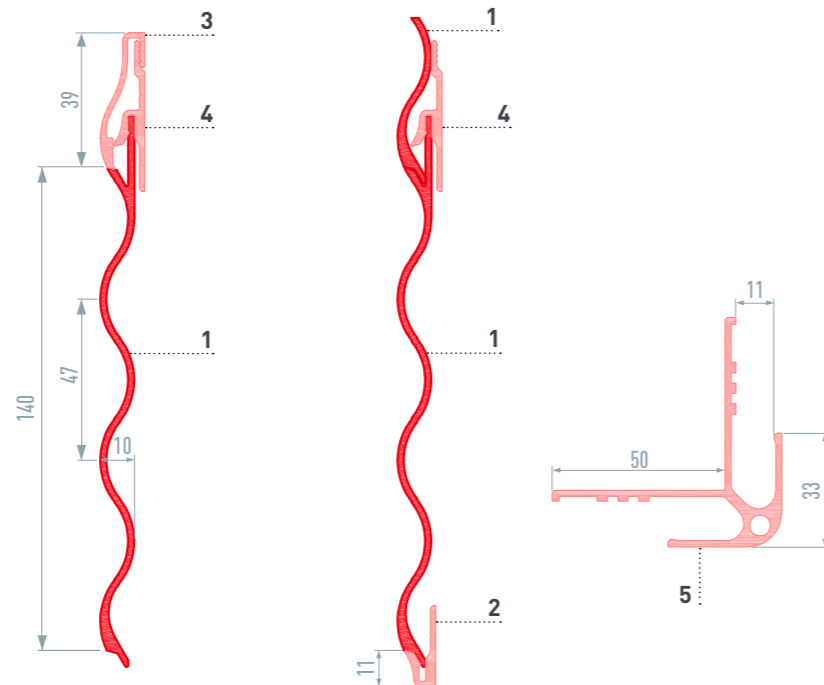

- 1 Profil sinus 10/47/2
- 2 Profil de départ pour profil sinus
- 3 Profil de fin pour profil sinus
- 4 Patte de fixation coulissante pour profil sinus
- 5 Angle sortant pour profil sinus

PROFIL TRIANGLE

MATÉRIAU Alliage d'aluminium extrudé
FIXATION Invisible par patte
FINITION Aluminium thermolaqué
 ATTENTION ! Il n'est pas possible de réaliser de thermolaquage avec les couleurs P.10.
 Réalisable en matériau anodisable.
DIMENSIONS 22/40/2,0 mm ; largeur : 200 mm
POIDS 7,5 kg/m²

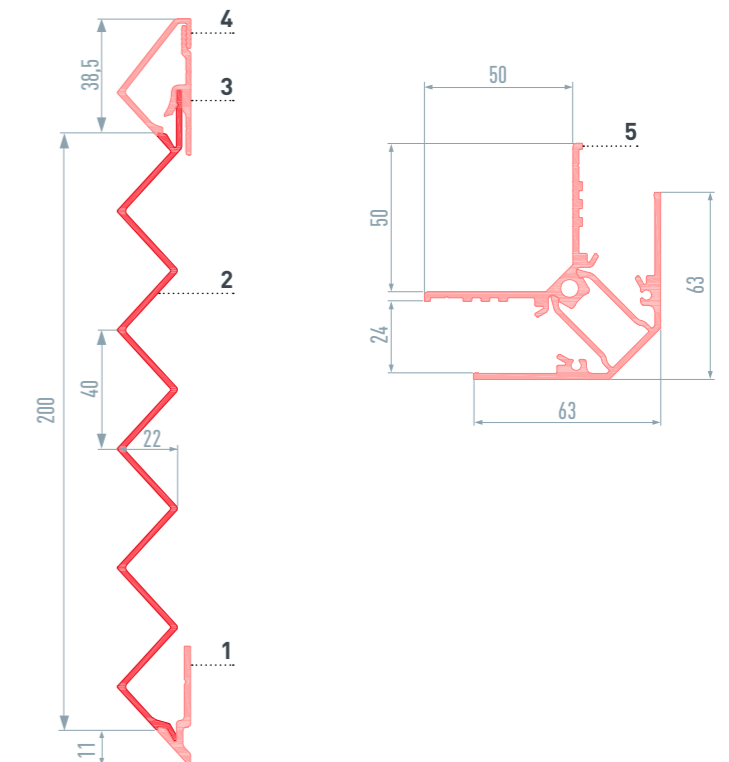
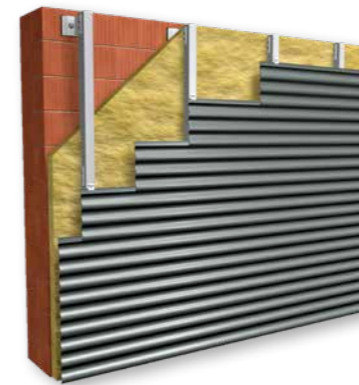

- 1 Profil de départ pour profil triangle
- 2 Profil triangle 22/40/2
- 3 Patte de fixation coulissante pour profil triangle
- 4 Profil de fin pour profil triangle
- 5 Profil d'angle pour profil triangle

APPLICATIONS — PROFIL SINUS (HORIZONTAL)

RACCORDEMENT INFÉRIEUR

- 1 Profil sinus 10/47/2
- 2 Profil de départ pour profil sinus
- 3 Renvoi d'eau
- 4 Bande d'aluminium perforée (pliée)
- 5 Bande de recouvrement
- 6 Profil de jonction
- 7 Profil porteur
- 8 lame d'air ventilée
- 9 Vis de liaison
- 10 Équerre de fixation
- 11 Isolation
- 12 Cale de rupture de pont thermique
- 13 Vis de fixation à la structure porteuse
- 14 Structure porteuse

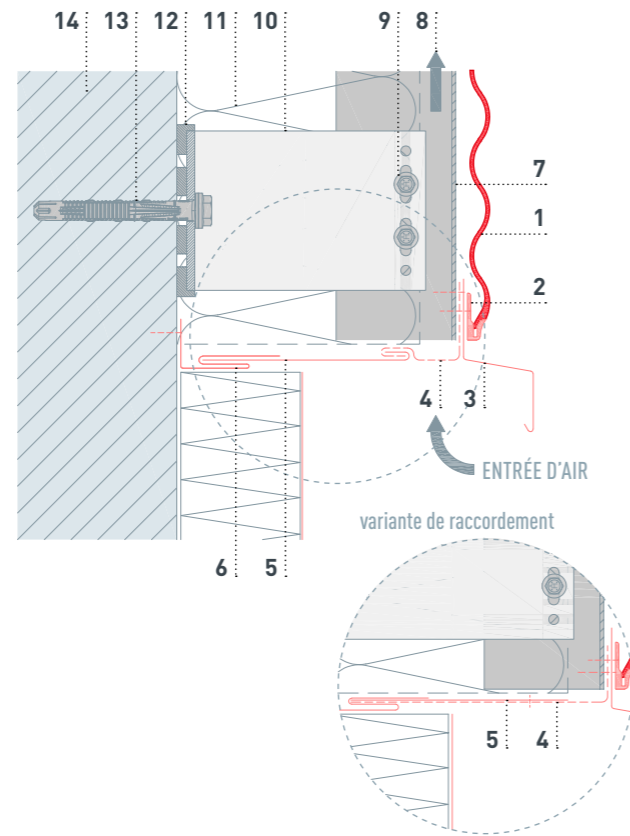

TABLETTE DE FENÊTRE

- 1 Profil sinus 10/47/2
- 2 Patte de fixation coulissante pour profil sinus
- 3 Bande d'aluminium perforée (pliée)
- 4 Support tablette de fenêtre
- 5 Tablette de fenêtre
- 6 Patte de maintien
- 7 Profil porteur
- 8 lame d'air ventilée
- 9 Vis de liaison
- 10 Équerre de fixation
- 11 Isolation
- 12 Cale de rupture de pont thermique
- 13 Vis de fixation à la structure porteuse
- 14 Structure porteuse

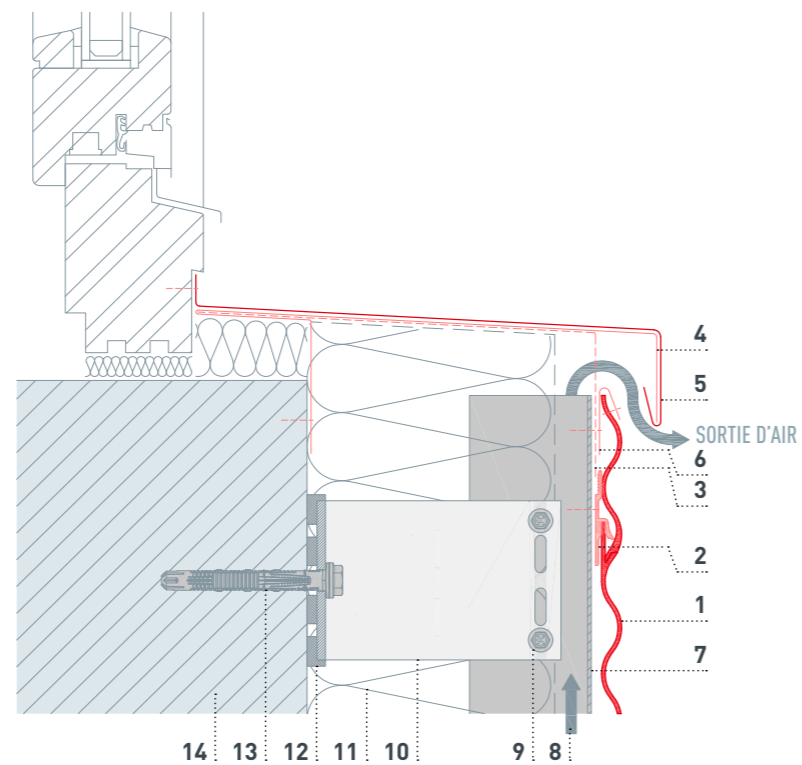

LINTEAU DE FENÊTRE

- 1 Profil sinus 10/47/2
- 2 Profil de départ pour profil sinus
- 3 Patte de fixation coulissante pour profil sinus
- 4 Renvoi d'eau
- 5 Bande d'aluminium perforée (pliée)
- 6 Bande de recouvrement
- 7 Profil de jonction
- 8 Bande de recouvrement (variante 1)
- 9 Profil porteur
- 10 lame d'air ventilée
- 11 Vis de liaison
- 12 Équerre de fixation
- 13 Isolation
- 14 Cale de rupture de pont thermique
- 15 Vis de fixation à la structure porteuse
- 16 Structure porteuse

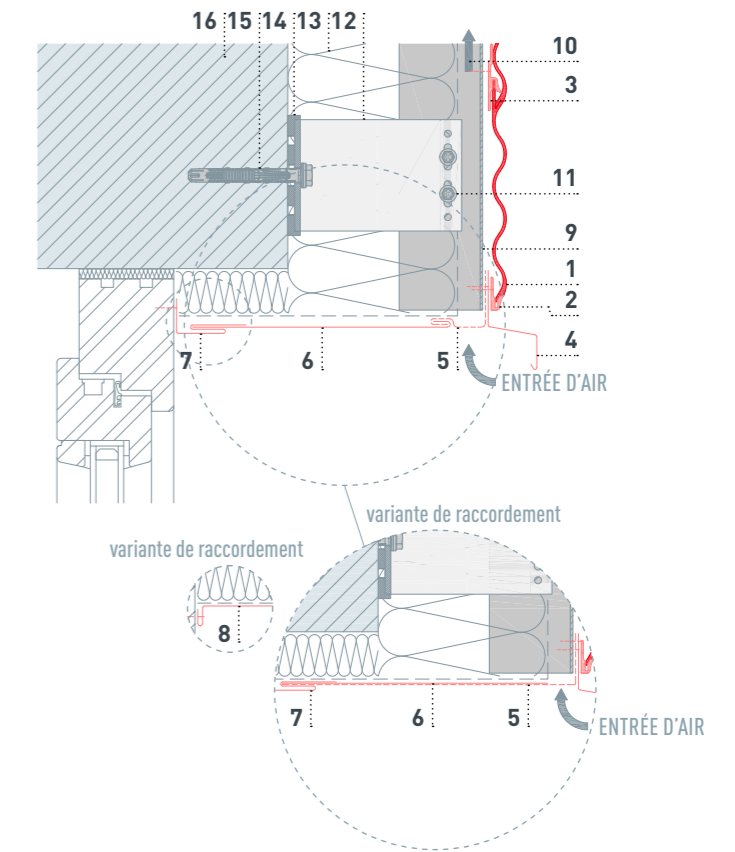

EMBRASURE DE FENÊTRE

- 1 Profil sinus 10/47/2
- 2 Patte de fixation coulissante pour profil sinus
- 3 Profil de jonction
- 4 Habillage d'embrasure
- 5 Profil replié
- 6 Habillage d'embrasure (variante)
- 7 Profil porteur
- 8 lame d'air ventilée
- 9 Vis de liaison
- 10 Équerre de fixation
- 11 Isolation
- 12 Cale de rupture de pont thermique
- 13 Vis de fixation à la structure porteuse
- 14 Structure porteuse

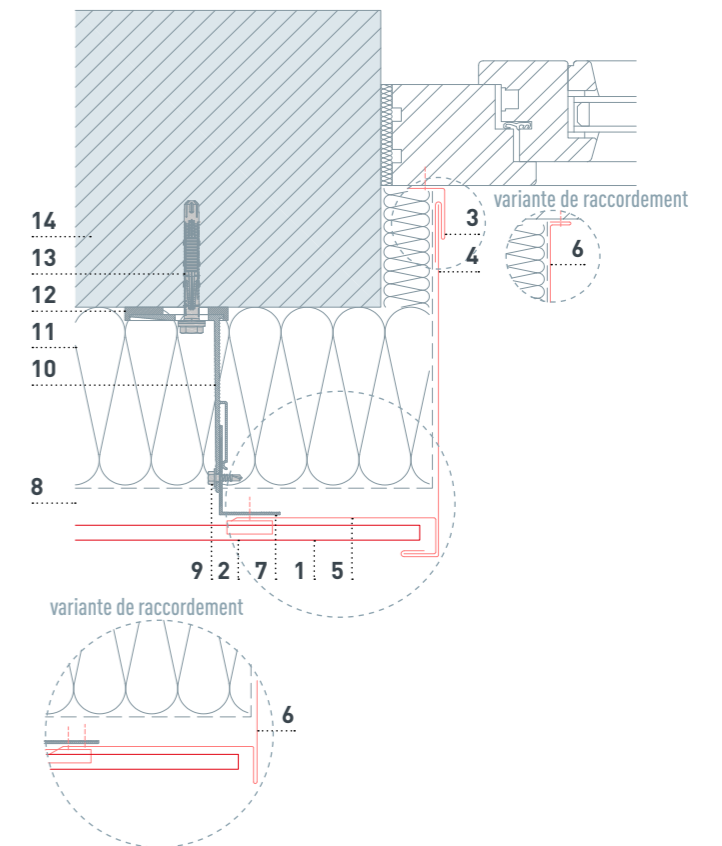

APPLICATIONS — PROFIL SINUS (HORIZONTAL)

ACROTÈRE

- 1 Profil sinus 10/47/2
- 2 Patte de fixation coulissante pour profil sinus
- 3 Patte de maintien
- 4 Couvertine d'acrotère
- 5 Bande d'accrochage
- 6 Bande d'aluminium perforée (pliée)
- 7 Couche de séparation bitumineuse
- 8 Profil porteur
- 9 Lame d'air ventilée
- 10 Vis de liaison
- 11 Équerre de fixation
- 12 Isolation
- 13 Cale de rupture de pont thermique
- 14 Vis de fixation à la structure porteuse
- 15 Structure porteuse

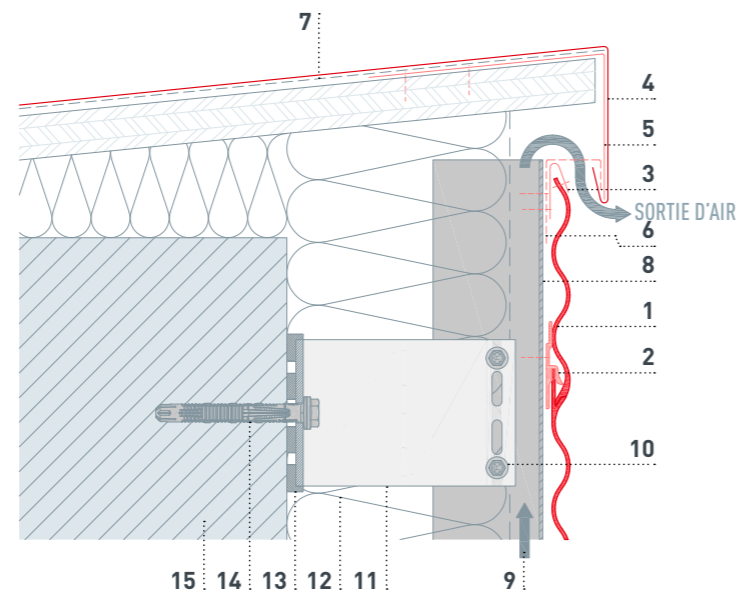

RACCORDEMENT SUPÉRIEUR

- 1 Profil sinus 10/47/2
- 2 Patte de fixation coulissante pour profil sinus
- 3 Profil replié
- 4 Bande d'aluminium perforée (pliée)
- 5 Patte de maintien
- 6 Profil porteur
- 7 Lame d'air ventilée
- 8 Vis de liaison
- 9 Équerre de fixation
- 10 Isolation
- 11 Cale de rupture de pont thermique
- 12 Vis de fixation à la structure porteuse
- 13 Structure porteuse

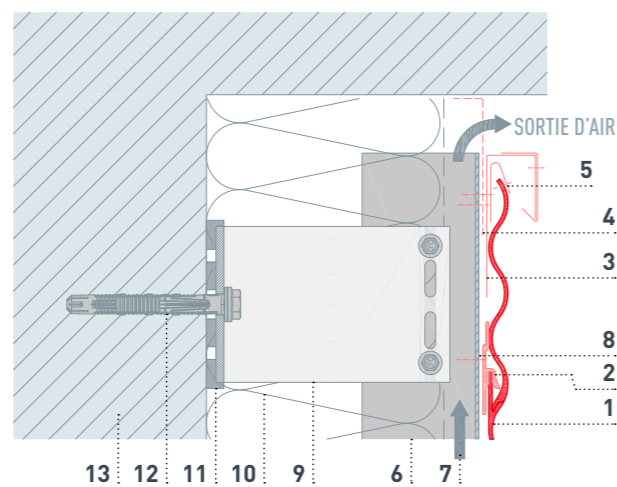

ANGLE SORTANT

- 1 Profil sinus 10/47/2
- 2 Patte de fixation coulissante pour profil sinus
- 3 Angle sortant (2 éléments)
- 4 Profil replié pour profil triangle
- 5 Angle sortant pour profil sinus
- 6 Angle de jonction
- 7 Équerre d'angle sortant
- 8 Profil porteur
- 9 Lame d'air ventilée
- 10 Vis de liaison
- 11 Équerre de fixation
- 12 Isolation
- 13 Cale de rupture de pont thermique
- 14 Vis de fixation à la structure porteuse
- 15 Structure porteuse

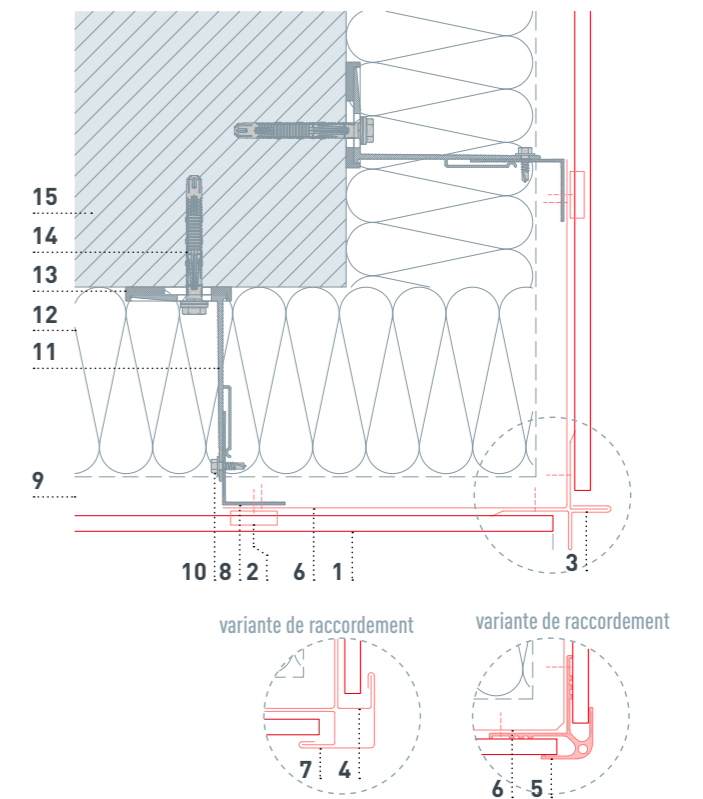

ANGLE RENTRANT

- 1 Profil sinus 10/47/2
- 2 Patte de fixation coulissante pour profil sinus
- 3 Angle rentrant
- 4 Profil replié
- 5 Angle rentrant plié
- 6 Profil porteur
- 7 Lame d'air ventilée
- 8 Vis de liaison
- 9 Équerre de fixation
- 10 Isolation
- 11 Cale de rupture de pont thermique
- 12 Vis de fixation à la structure porteuse
- 13 Structure porteuse

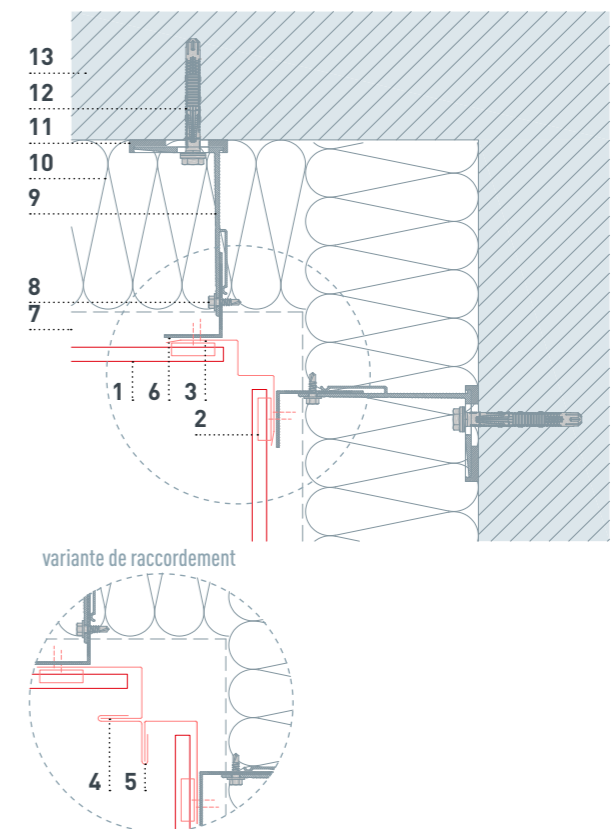

APPLICATIONS — PROFIL SINUS (VERTICAL)

RACCORDEMENT INFÉRIEUR

- 1 Profil sinus 10/47/2
- 2 Profil de départ pour profil sinus
- 3 Renvoi d'eau
- 4 Profil en Z
- 5 Bande d'aluminium perforée (pliée)
- 6 Bande de recouvrement
- 7 Profil de jonction
- 8 Profil porteur
- 9 Lamé d'air ventilée
- 10 Vis de liaison
- 11 Équerre de fixation
- 12 Isolation
- 13 Cale de rupture de pont thermique
- 14 Vis de fixation à la structure porteuse
- 15 Structure porteuse

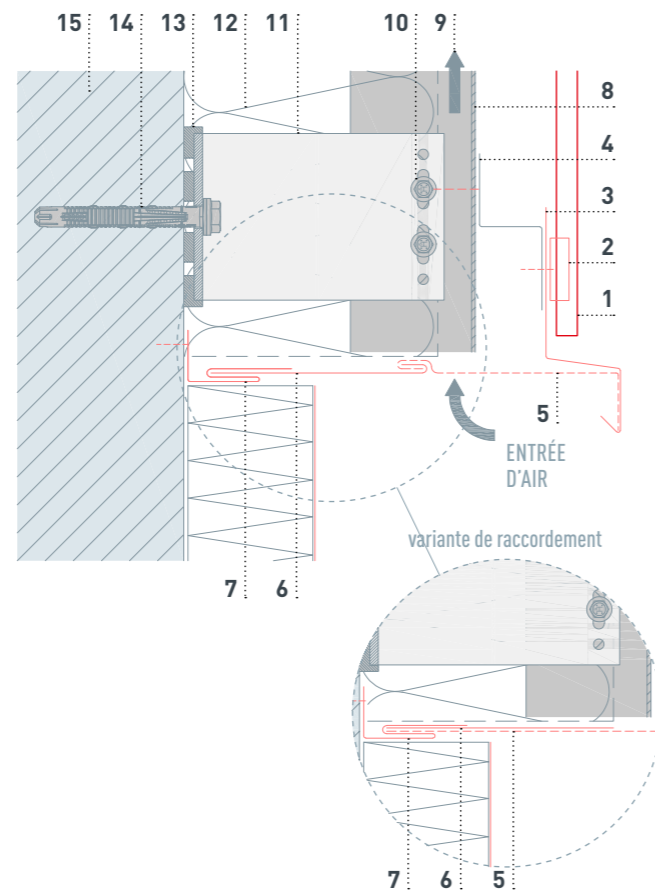

TABLETTE DE FENÊTRE

- 1 Profil sinus 10/47/2
- 2 Patte de fixation coulissante pour profil sinus
- 3 Bande d'aluminium perforée (pliée)
- 4 Support tablette de fenêtre
- 5 Tablette de fenêtre
- 6 Profil en Z
- 7 Profil porteur
- 8 Lamé d'air ventilée
- 9 Vis de liaison
- 10 Équerre de fixation
- 11 Isolation
- 12 Cale de rupture de pont thermique
- 13 Vis de fixation à la structure porteuse
- 14 Structure porteuse

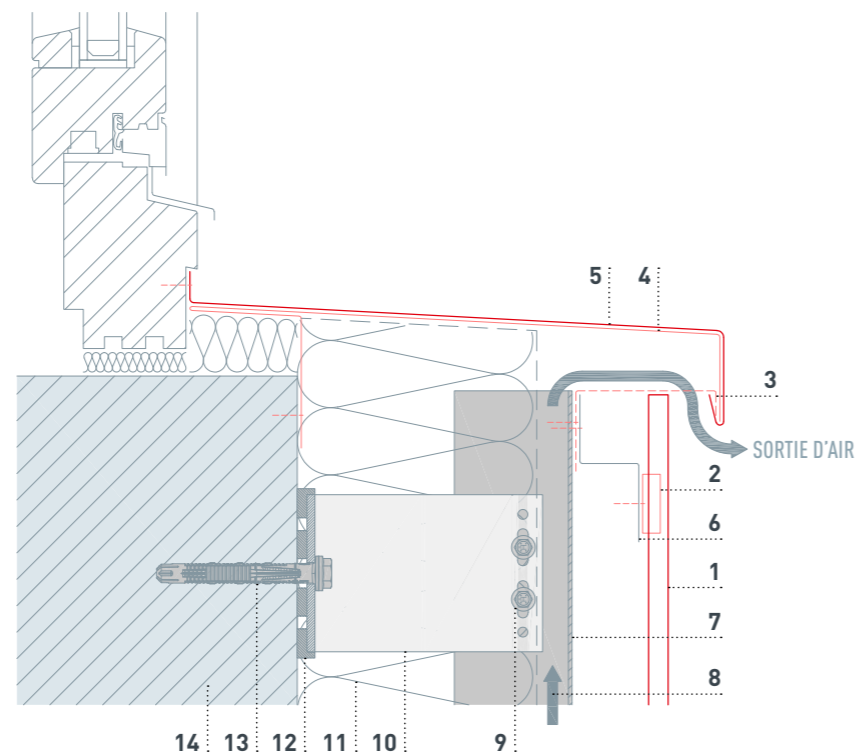

LINTEAU DE FENÊTRE

- 1 Profil sinus 10/47/2
- 2 Patte de fixation coulissante pour profil sinus
- 3 Renvoi d'eau
- 4 Profil de jonction
- 5 Bande d'aluminium perforée (pliée)
- 6 Bande de recouvrement
- 7 Variante de raccordement
- 8 Profil en Z
- 9 Profil porteur
- 10 Lamé d'air ventilée
- 11 Vis de liaison
- 12 Équerre de fixation
- 13 Isolation
- 14 Cale de rupture de pont thermique
- 15 Vis de fixation à la structure porteuse
- 16 Structure porteuse

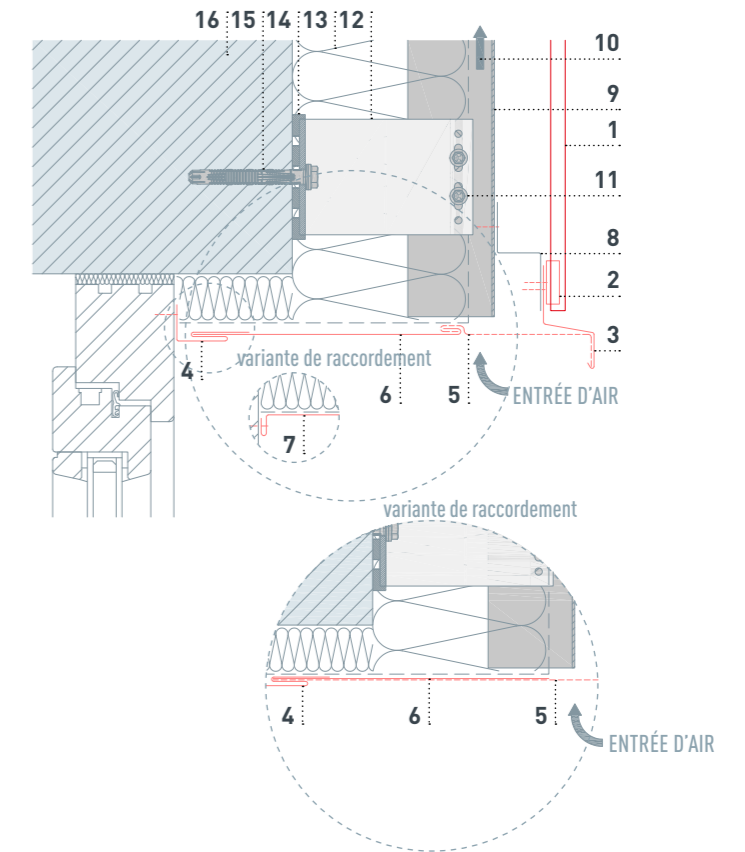

EMBRASURE DE FENÊTRE

- 1 Profil sinus 10/47/2
- 2 Profil de départ pour profil sinus
- 3 Patte de fixation coulissante pour profil sinus
- 4 Profil de jonction
- 5 Habillage d'embrasure
- 6 Habillage d'embrasure (variante)
- 7 Patte de maintien
- 8 Profil replié
- 9 Profil en Z
- 10 Profil porteur
- 11 Lamé d'air ventilée
- 12 Vis de liaison
- 13 Équerre de fixation
- 14 Isolation
- 15 Cale de rupture de pont thermique
- 16 Vis de fixation à la structure porteuse
- 17 Structure porteuse

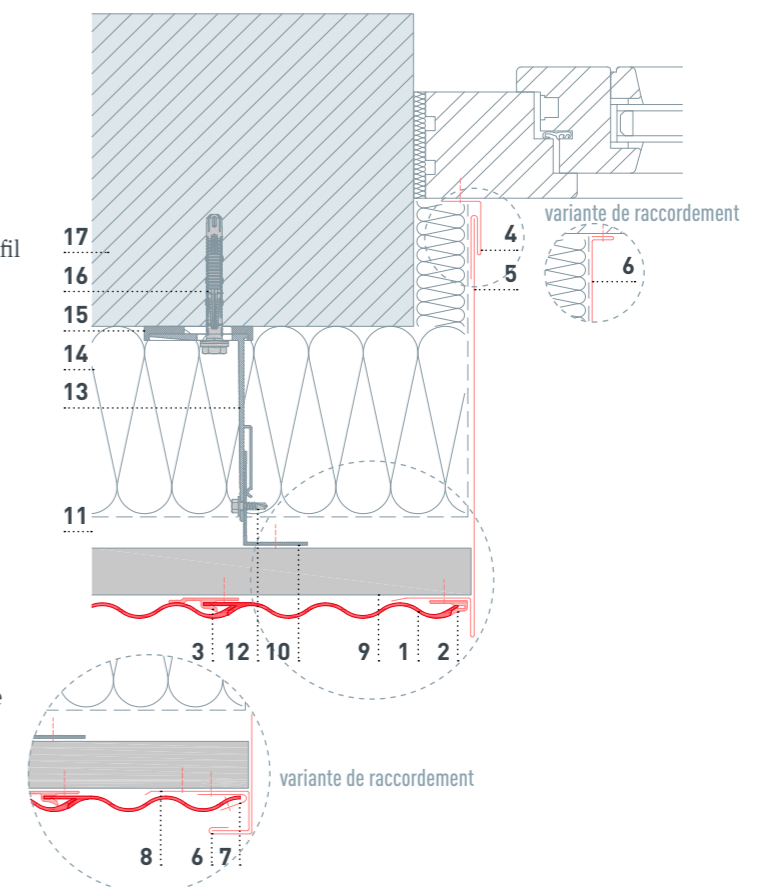

ACROTÈRE

- 1 Profil sinus 10/47/2
- 2 Patte de fixation coulissante pour profil sinus
- 3 Couvertine d'acrotère
- 4 Bande d'accrochage
- 5 Bande d'aluminium perforée (pliée)
- 6 Profil en Z
- 7 Couche de séparation bitumineuse
- 8 Profil porteur
- 9 Lamelle d'air ventilée
- 10 Vis de liaison
- 11 Équerre de fixation
- 12 Isolation
- 13 Cale de rupture de pont thermique
- 14 Vis de fixation à la structure porteuse
- 15 Structure porteuse

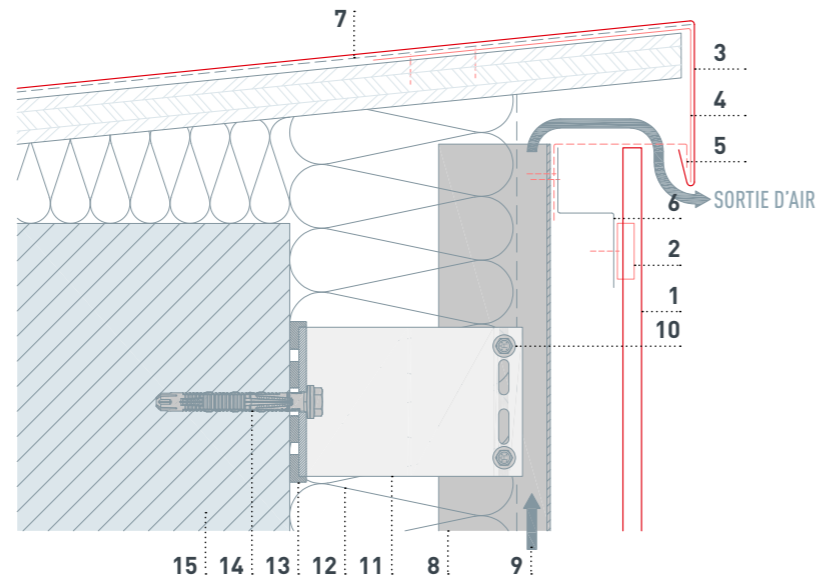

ANGLE SORTANT

- 1 Profil sinus 10/47/2
- 2 Profil de départ pour profil sinus
- 3 Patte de fixation coulissante pour profil sinus
- 4 Profil replié
- 5 Équerre d'angle sortant
- 6 Profil en Z
- 7 Profil porteur
- 8 Lamelle d'air ventilée
- 9 Vis de liaison
- 10 Équerre de fixation
- 11 Isolation
- 12 Cale de rupture de pont thermique
- 13 Vis de fixation à la structure porteuse
- 14 Structure porteuse

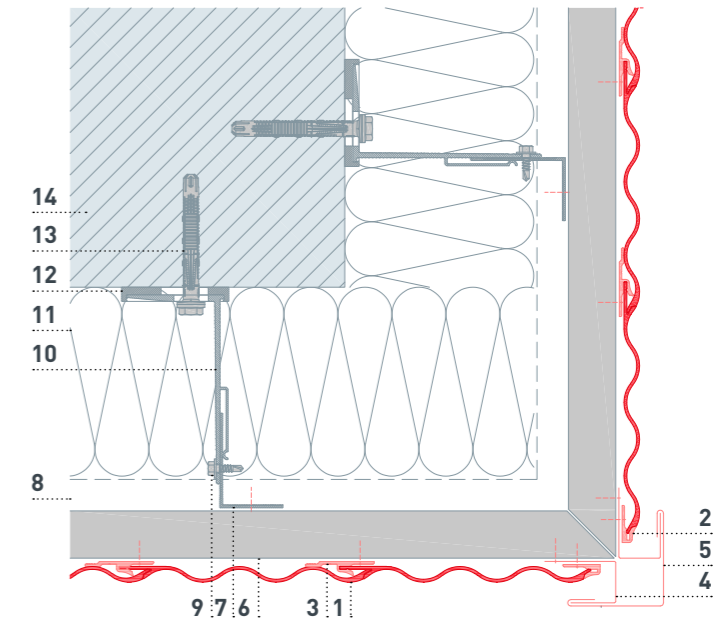

RACCORDEMENT SUPÉRIEUR

- 1 Profil sinus 10/47/2
- 2 Patte de fixation coulissante pour profil sinus
- 3 Bande d'aluminium perforée (pliée)
- 4 Profil en Z
- 5 Profil porteur
- 6 Lamelle d'air ventilée
- 7 Vis de liaison
- 8 Équerre de fixation
- 9 Isolation
- 10 Cale de rupture de pont thermique
- 11 Vis de fixation à la structure porteuse
- 12 Structure porteuse

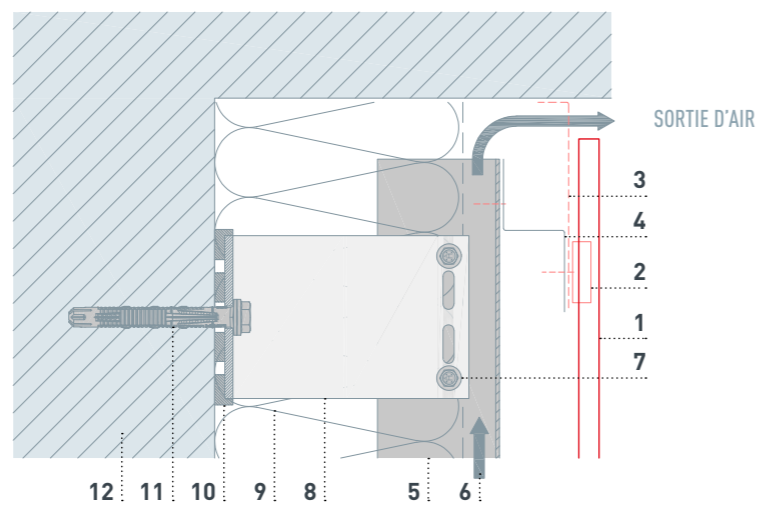

ANGLE RENTRANT

- 1 Profil sinus 10/47/2
- 2 Patte de fixation coulissante pour profil sinus
- 3 Angle rentrant
- 4 Patte de maintien
- 5 Profil replié
- 6 Angle rentrant plié
- 7 Profil en Z
- 8 Profil porteur
- 9 Lamelle d'air ventilée
- 10 Vis de liaison
- 11 Équerre de fixation
- 12 Isolation
- 13 Cale de rupture de pont thermique
- 14 Vis de fixation à la structure porteuse
- 15 Structure porteuse

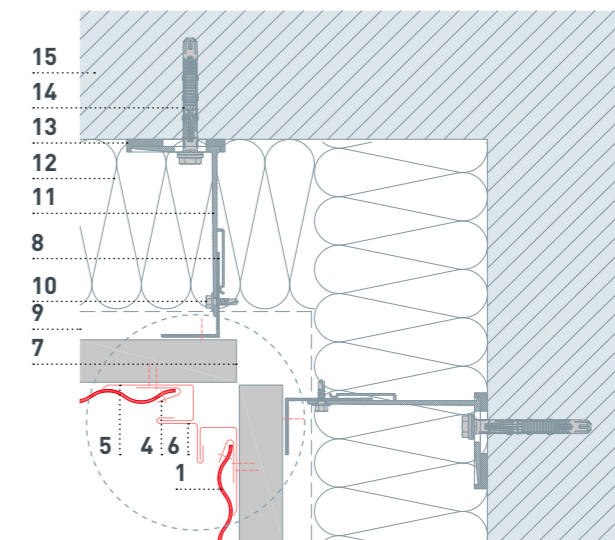

variante de raccordement

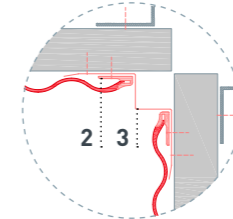

APPLICATIONS — LOSANGE DE FAÇADE 20 × 20

LOSANGE DE FAÇADE 20 × 20

MATÉRIAU	Aluminium prélaqué de 0,7 mm d'épaisseur, revêtement haute qualité appliqué par coil coating
FIXATION	1 fixation directe (cloué ou vissé) par losange de façade
DIMENSIONS	200 × 200 × 0,7 mm (surface de couverture)
POIDS	2,8 kg/m ²
QUANTITÉ REQUISE :	Env. 25 par m ²
POSE	Sur voligeage

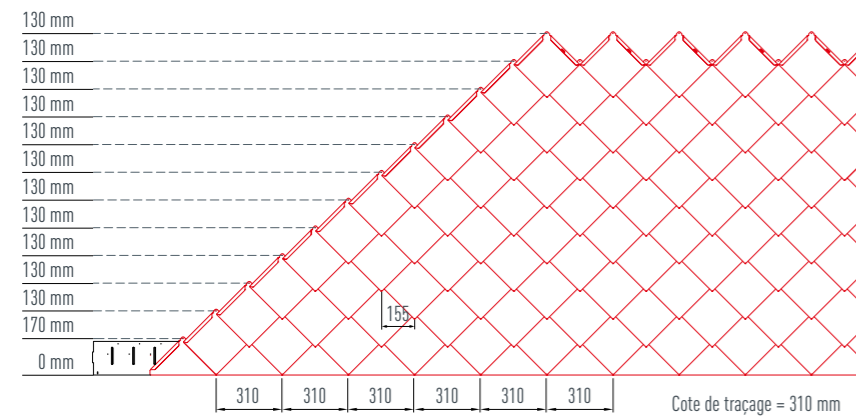
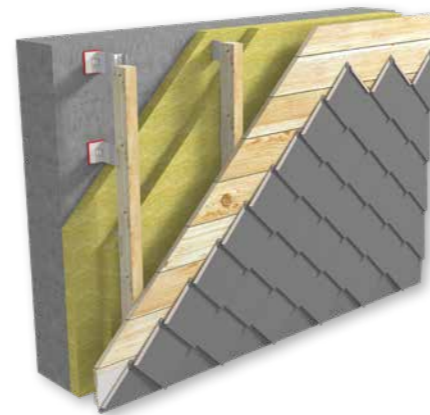

APPLICATIONS — LOSANGE DE FAÇADE 29 × 29

LOSANGE DE FAÇADE 29 × 29

MATÉRIAU	Aluminium prélaqué de 0,7 mm d'épaisseur, revêtement haute qualité appliqué par coil coating
FIXATION	Cloué ou vissé avec 1 patte de fixation par losange de façade
DIMENSIONS	290 × 290 mm en surface posée
POIDS	Env. 2,6 kg/m ²
QUANTITÉ REQUISE :	Env. 12 par m ²
POSE	Sur voligeage

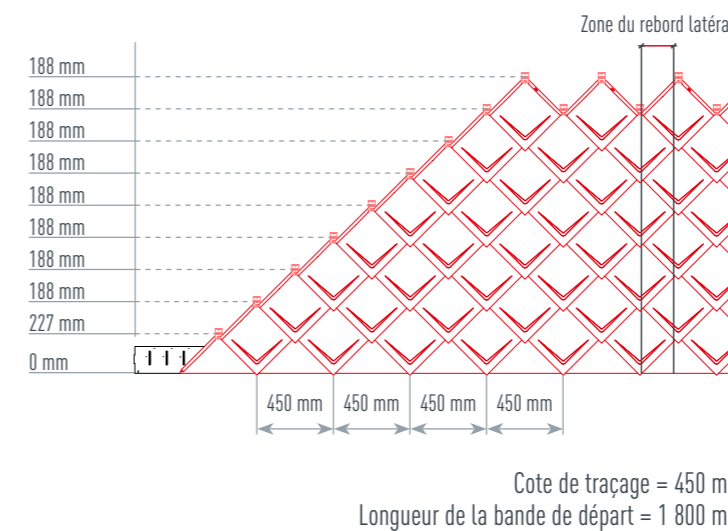
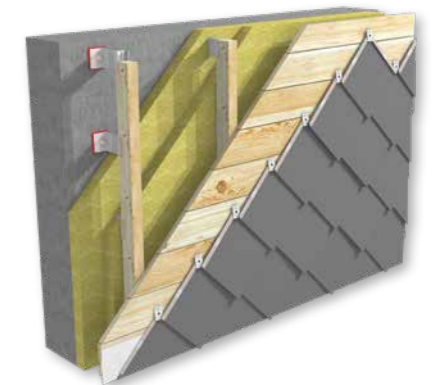
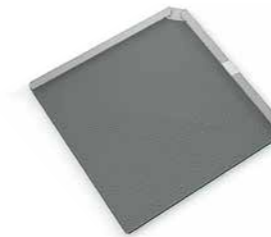

APPLICATIONS — LOSANGE DE FAÇADE 44 × 44

LOSANGE DE FAÇADE 44 × 44

MATÉRIAU	Aluminium prélaqué de 0,7 mm d'épaisseur, revêtement haute qualité appliqué par coil coating
FIXATION	4 fixations directes clouées ou vissées par losange de façade
DIMENSIONS	437 × 437 mm en surface posée
POIDS	Env. 2,6 kg/m ²
QUANTITÉ REQUISE :	Env. 5,2 par m ²
POSE	Sur voligeage

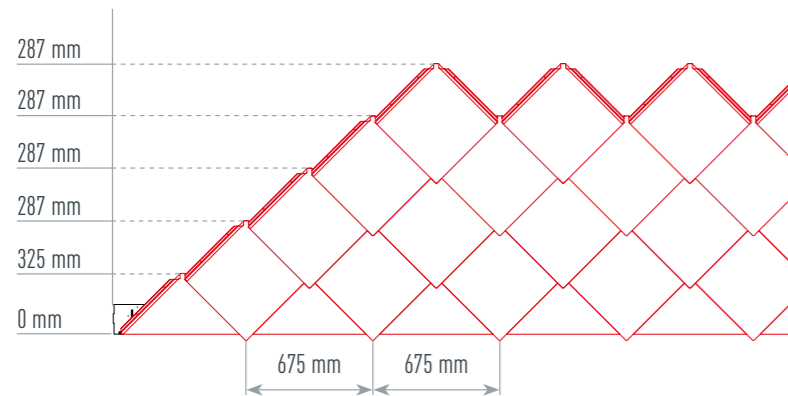
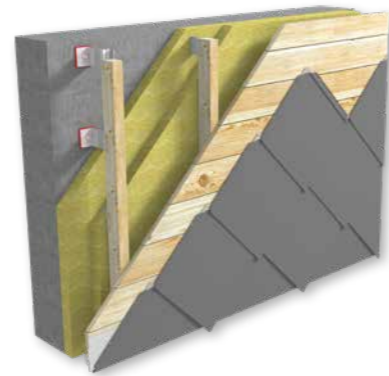

Cote de traçage = 675 mm
Longueur de la bande de départ = 1 800 mm

APPLICATIONS — BARDEAU DE FAÇADE

BARDEAU DE FAÇADE

MATÉRIAU	Aluminium prélaqué de 0,7 mm d'épaisseur, revêtement haute qualité appliqué par coil coating
FIXATION	Cloué ou vissé avec 1 patte brevetée par bardeau
DIMENSIONS	420 × 240 mm en surface posée
POIDS	Env. 2,5 kg/m ²
QUANTITÉ REQUISE :	Env. 10 par m ²
POSE	Sur voligeage

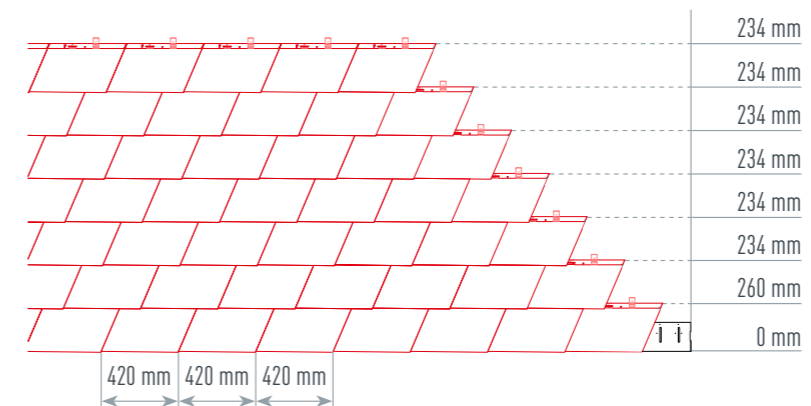
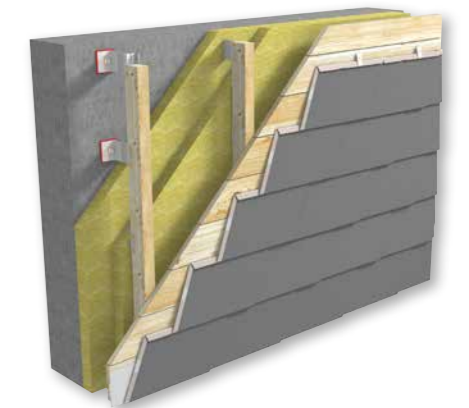

Cote de traçage = 420 mm | Longueur de la bande de départ = 1 800 mm

RACCORDEMENT INFÉRIEUR

- 1 Demi-losange de départ (façade)
- 2 Losange de façade
- 3 Bande de départ
- 4 Bande d'aluminium perforée (pliée)
- 5 Profil de jonction
- 6 Voligeage
- 7 Contre-lattage
- 8 Lattage bois horizontal
- 9 Isolation
- 10 Vis de fixation à la structure porteuse
- 11 Structure porteuse

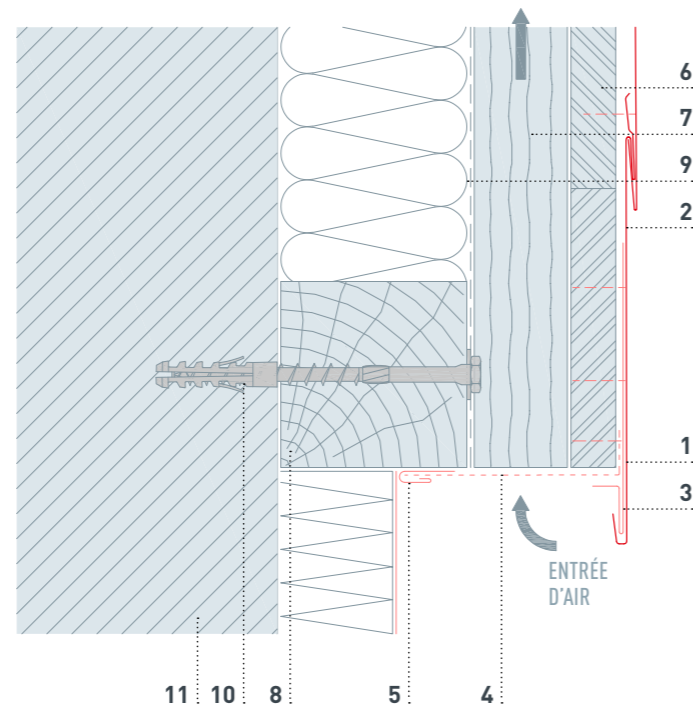

TABLETTE DE FENÊTRE

- 1 Losange de façade
- 2 Patte de fixation
- 3 Profil d'accrochage replié
- 4 Bande d'aluminium perforée (pliée)
- 5 Tablette de fenêtre
- 6 Voligeage
- 7 Contre-lattage
- 8 Lattage bois horizontal
- 9 Isolation
- 10 Vis de fixation à la structure porteuse
- 11 Structure porteuse

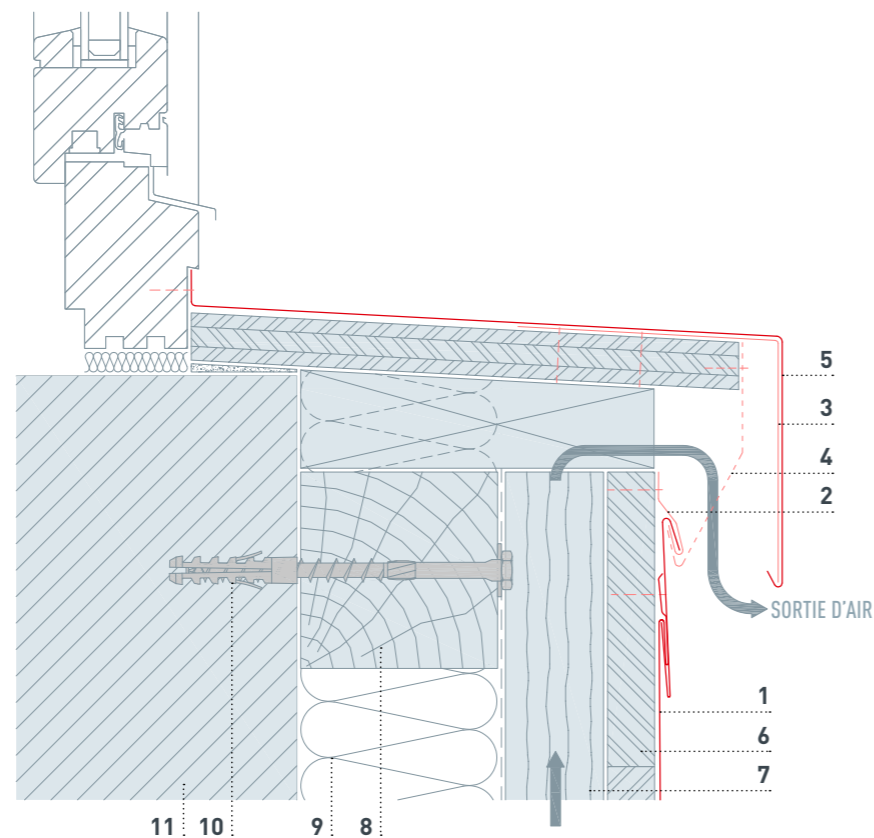

LINTEAU DE FENÊTRE

- 1 Losange de façade
- 2 Bande de départ
- 3 Profil de jonction
- 4 Bande de recouvrement
- 5 Bande d'aluminium perforée (pliée)
- 6 Voligeage
- 7 Contre-lattage
- 8 Lattage bois horizontal
- 9 Isolation
- 10 Vis de fixation à la structure porteuse
- 11 Structure porteuse

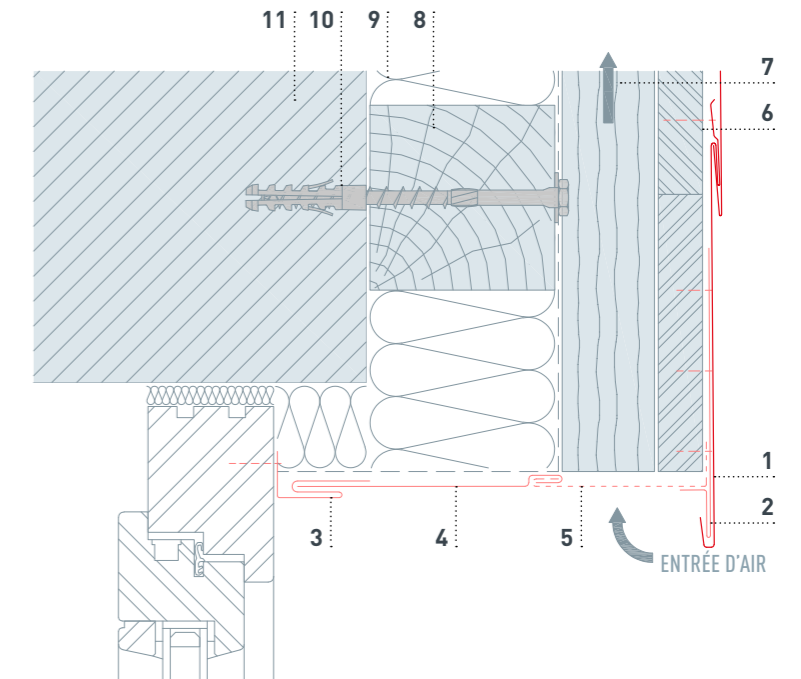

EMBRASURE DE FENÊTRE

- 1 Losange de façade
- 2 Profil de jonction
- 3 Habillage d'embrasure
- 4 Profil replié
- 5 Voligeage
- 6 Contre-lattage
- 7 Lattage bois horizontal
- 8 Isolation
- 9 Vis de fixation à la structure porteuse
- 10 Structure porteuse

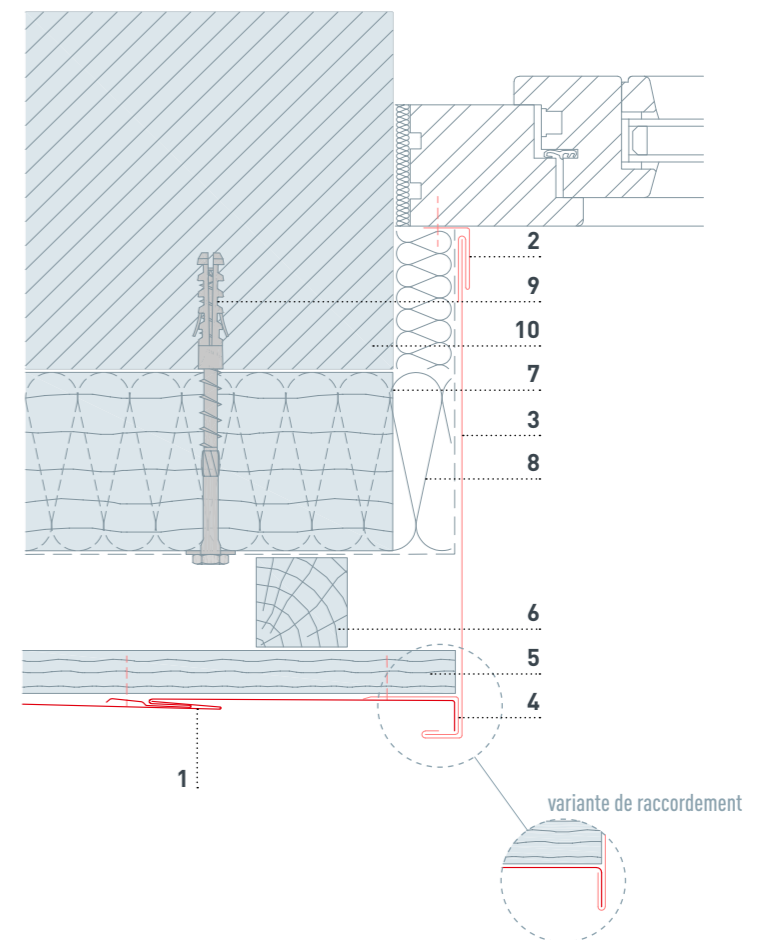

ACROTÈRE

- 1 Losange de façade
- 2 Bande d'accrochage
- 3 Bande d'aluminium perforée (pliée)
- 4 Couvertine d'acrotère
- 5 Couche de séparation bitumineuse
- 6 Voligeage
- 7 Contre-lattage
- 8 Lattage bois horizontal
- 9 Isolation
- 10 Vis de fixation à la structure porteuse
- 11 Structure porteuse

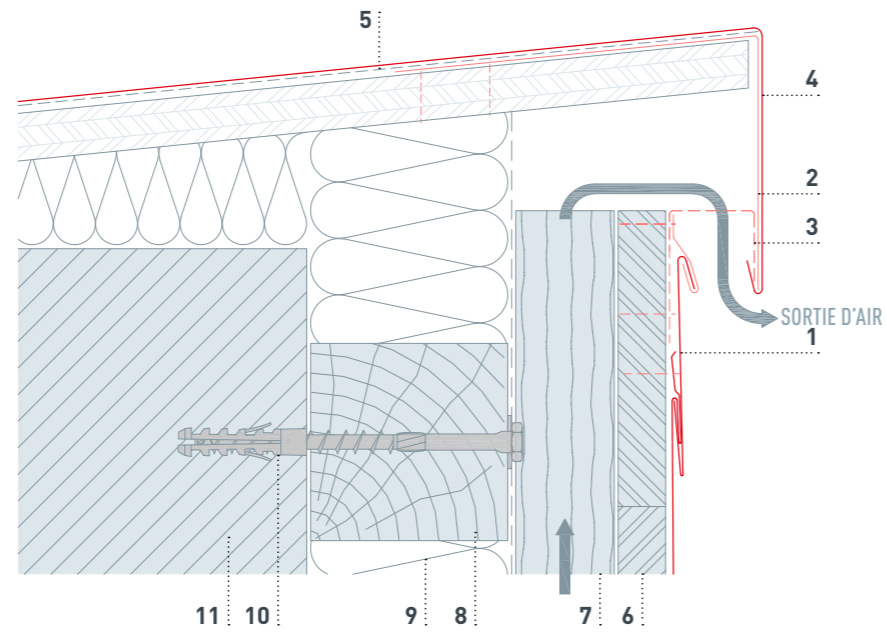

ANGLE SORTANT

- 1 Losange de façade
- 2 Profil replié
- 3 Équerre d'angle sortant
- 4 Voligeage
- 5 Contre-lattage
- 6 Lattage bois horizontal
- 7 Isolation
- 8 Vis de fixation à la structure porteuse
- 9 Structure porteuse

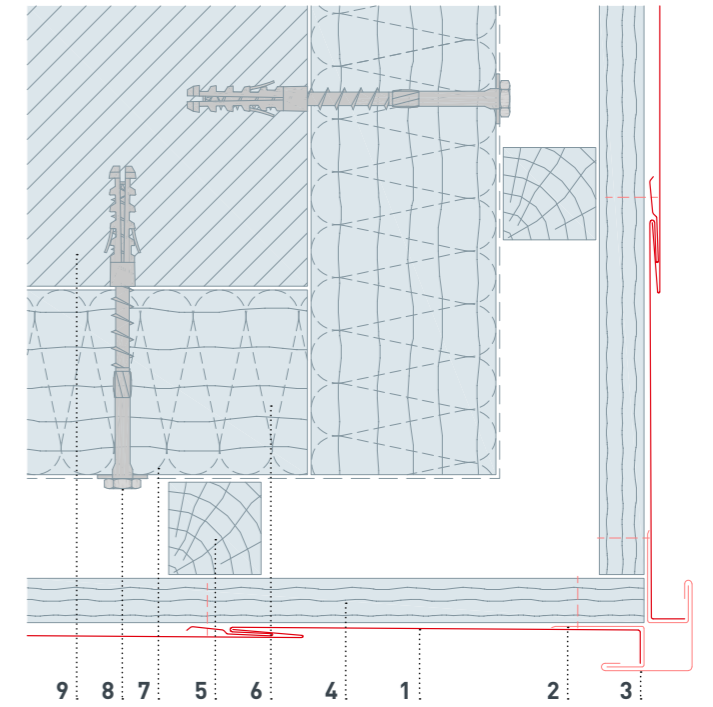

RACCORDEMENT SUPÉRIEUR

- 1 Losange de façade
- 2 Profil replié
- 3 Bande d'aluminium perforée (pliée)
- 4 Voligeage
- 5 Contre-lattage
- 6 Lattage bois horizontal
- 7 Isolation
- 8 Vis de fixation à la structure porteuse
- 9 Structure porteuse

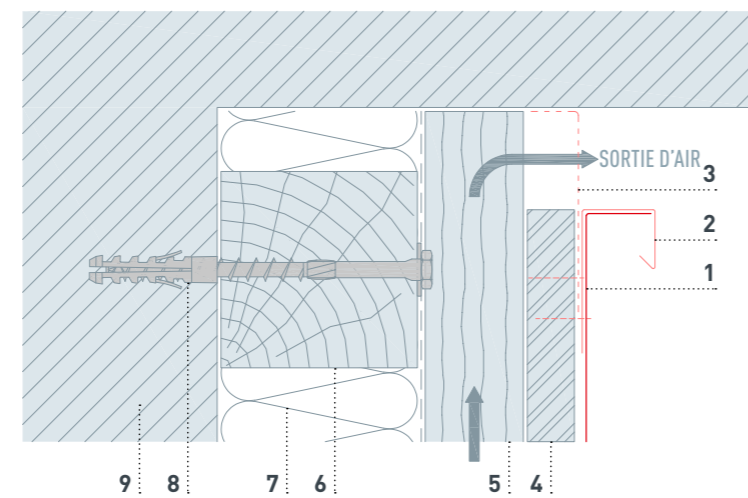

ANGLE RENTRANT

- 1 Losange de façade
- 2 Profil replié
- 3 Angle rentrant plié
- 4 Voligeage
- 5 Contre-lattage
- 6 Lattage bois horizontal
- 7 Isolation
- 8 Vis de fixation à la structure porteuse
- 9 Structure porteuse

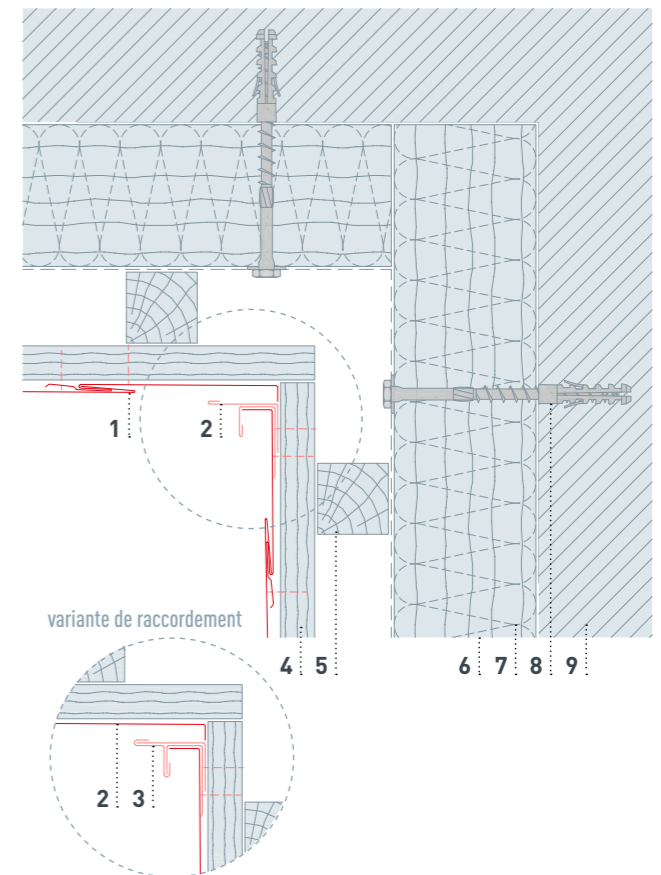

PANNEAU DE FAÇADE FX.12

MATÉRIAU	Aluminium prélaqué de 0,7 mm d'épaisseur, revêtement haute qualité appliqué par coil coating
FIXATION	Vissé ou cloué
POIDS	1 m ² = env. 2,3 kg
DIMENSIONS	700 × 420 mm, soit 3,4 panneaux par m ² et 1 400 × 420 mm, soit 1,7 panneau par m ² (surface de couverture)
POSE	Sur voligeage jointif ou ajouré

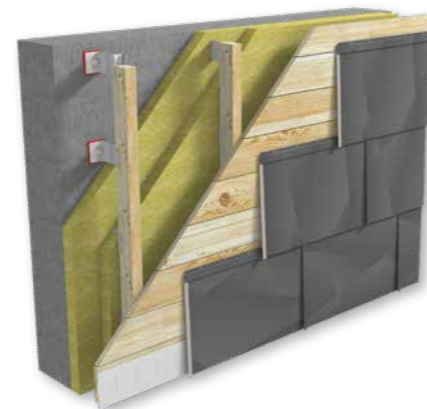
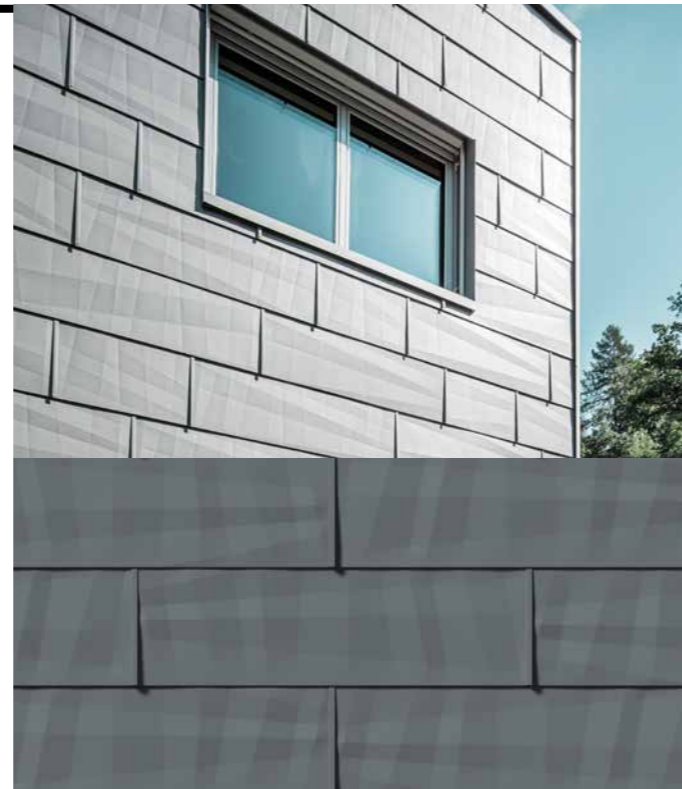

Remarque :
Rapport entre petit et grand panneau : 2:1

Pour obtenir un visuel uniforme sur l'ensemble de la surface, veiller à ce que les joints verticaux ne se superposent pas (décalage recommandé : au moins 220 mm).

Vous pouvez télécharger sur notre site Internet www.prefa.com des exemples de pose (formats PDF et DWG) qui pourront vous guider dans la mise en œuvre.

RACCORDEMENT INFÉRIEUR

- 1 Panneau de façade FX.12
- 2 Bande de départ pour panneau FX.12
- 3 Bande d'aluminium perforée (pliée)
- 4 Profil de jonction
- 5 Voligeage jointif (24 mm min.)
- 6 Contre-lattage – lame d'air ventilée
- 7 Lattage bois horizontal
- 8 Isolation
- 9 Vis de fixation à la structure porteuse
- 10 Structure porteuse

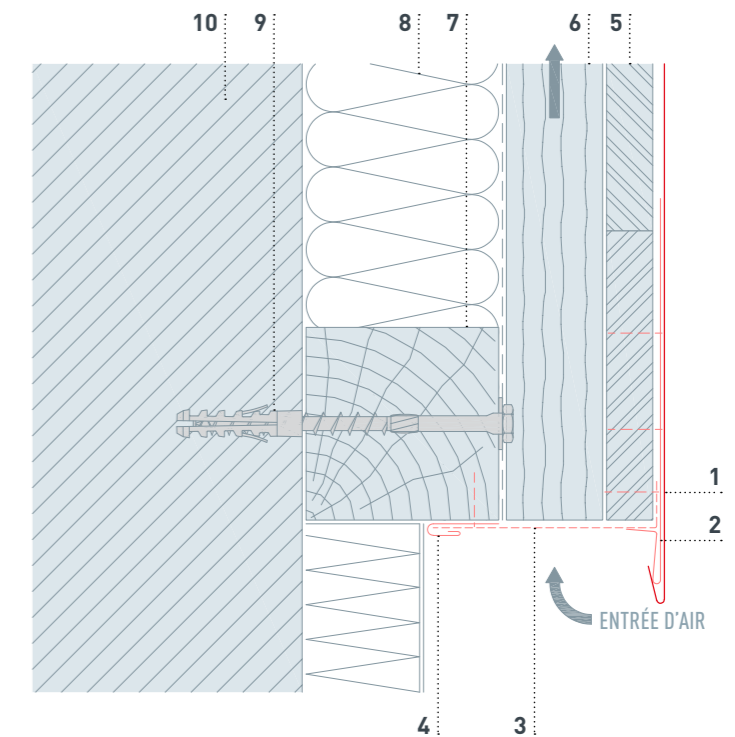

TABLETTE DE FENÊTRE

- 1 Panneau de façade FX.12
- 2 Patte de fixation
- 3 Support tablette de fenêtre
- 4 Bande d'aluminium perforée (pliée)
- 5 Tablette de fenêtre
- 6 Voligeage jointif (min. 24 mm)
- 7 Contre-lattage – lame d'air ventilée
- 8 Lattage bois horizontal
- 9 Isolation
- 10 Vis de fixation à la structure porteuse
- 11 Structure porteuse

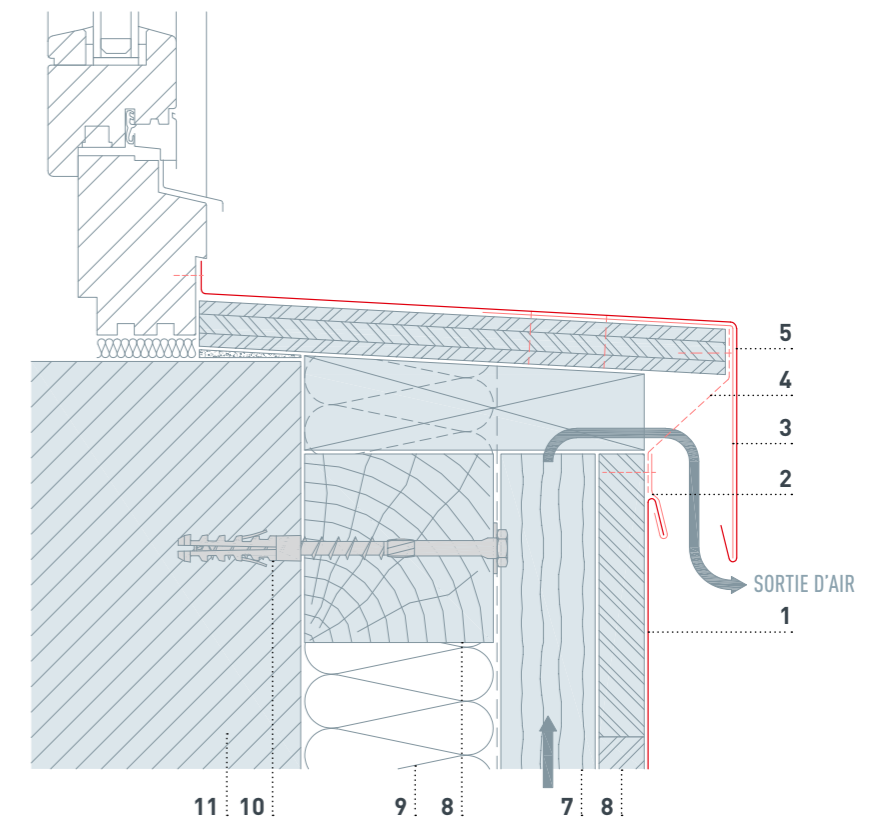

LINTEAU DE FENÊTRE

- 1 Panneau de façade FX.12
- 2 Profil replié
- 3 Bande de recouvrement
- 4 Bande d'aluminium perforée (pliée)
- 5 Profil de jonction
- 6 Bande de départ pour panneau FX.12
- 7 Voligeage
- 8 Contre-lattage
- 9 Lattage bois horizontal
- 10 Isolation
- 11 Vis de fixation à la structure porteuse
- 12 Structure porteuse

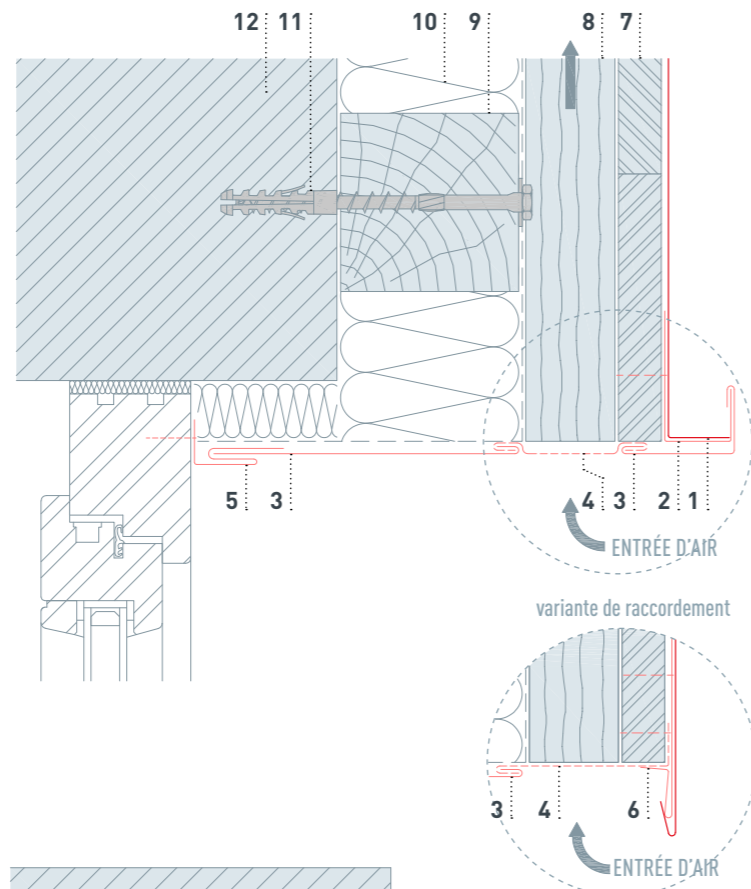

EMBRASURE DE FENÊTRE

- 1 Panneau de façade FX.12
- 2 Profil replié
- 3 Habillage d'embrasure
- 4 Profil de jonction
- 5 Voligeage
- 6 Contre-lattage
- 7 Lattage bois horizontal
- 8 Isolation
- 9 Vis de fixation à la structure porteuse
- 10 Structure porteuse

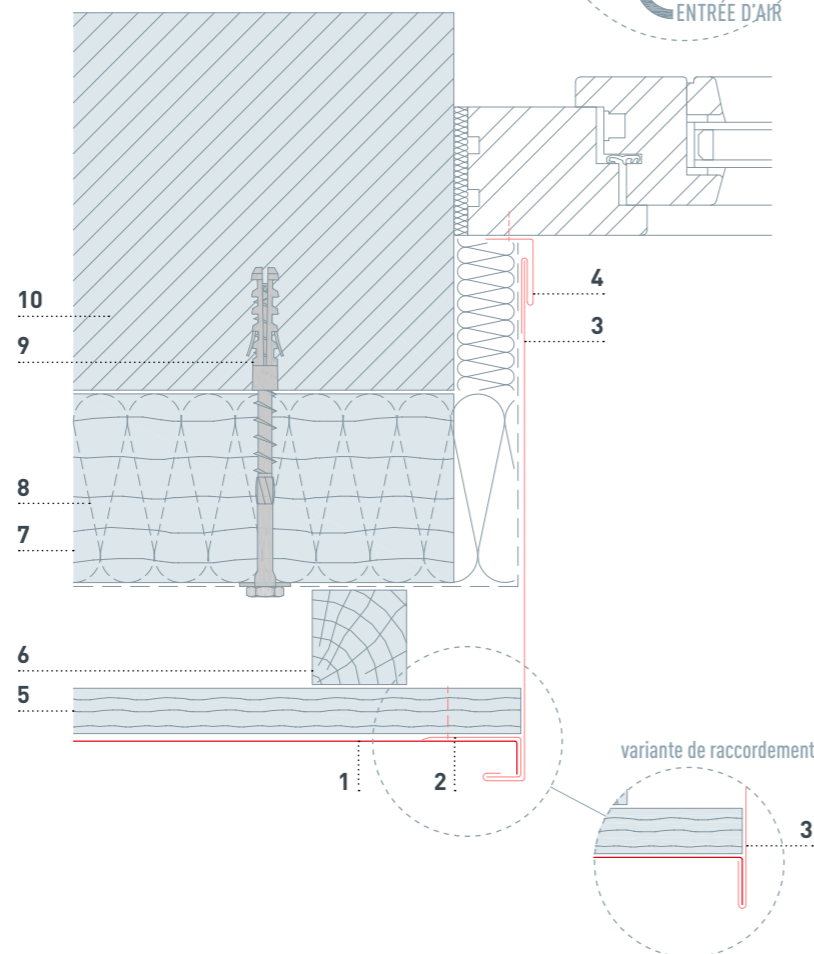

ACROTÈRE

- 1 Panneau de façade FX.12
- 2 Patte de fixation
- 3 Bande d'accrochage
- 4 Bande d'aluminium perforée (pliée)
- 5 Couvertine d'acrotère
- 6 Couche de séparation bitumineuse
- 7 Voligeage
- 8 Contre-lattage
- 9 Lattage bois horizontal
- 10 Isolation
- 11 Vis de fixation à la structure porteuse
- 12 Structure porteuse

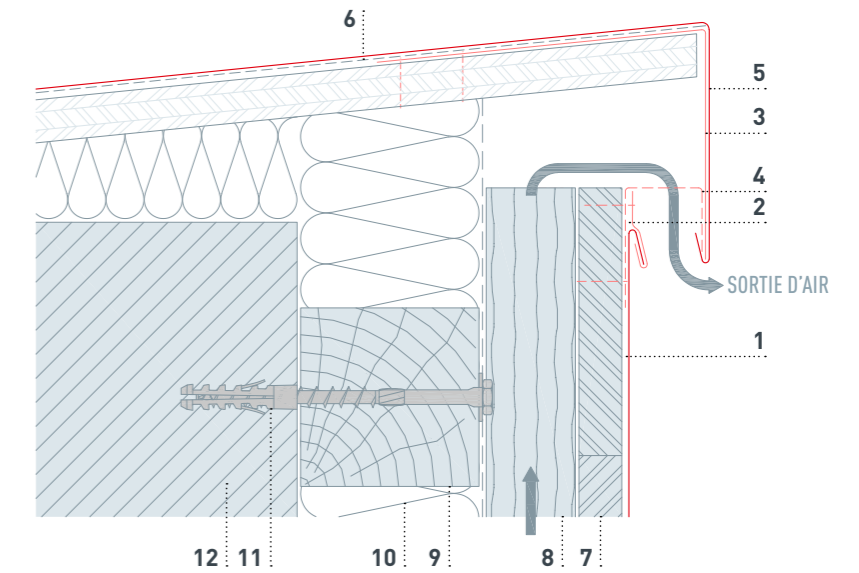

RACCORDEMENT SUPÉRIEUR

- 1 Panneau de façade FX.12
- 2 Profil replié
- 3 Bande d'aluminium perforée (pliée)
- 4 Voligeage
- 5 Contre-lattage
- 6 Lattage bois horizontal
- 7 Isolation
- 8 Vis de fixation à la structure porteuse
- 9 Structure porteuse

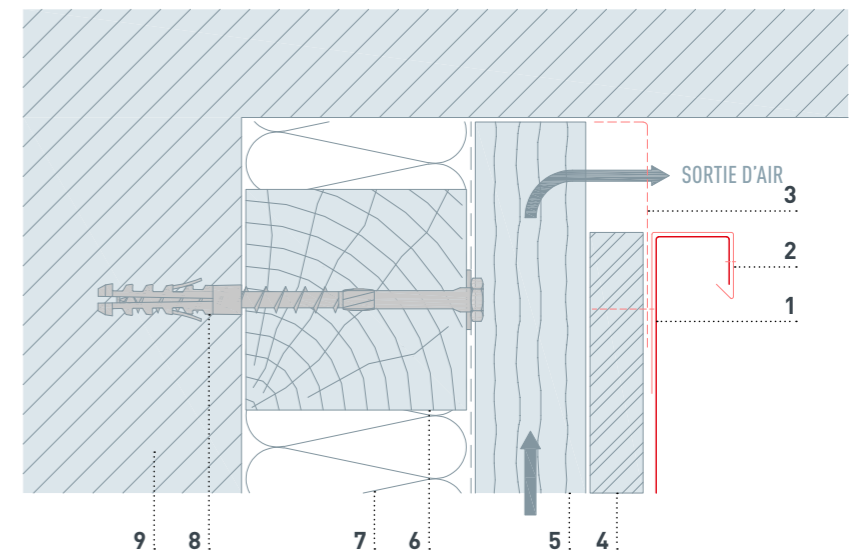

ANGLE SORTANT

- 1 Panneau de façade FX.12
- 2 Profil replié
- 3 Équerre d'angle sortant
- 4 Voligeage
- 5 Contre-lattage
- 6 Lattage bois horizontal
- 7 Isolation
- 8 Vis de fixation à la structure porteuse
- 9 Structure porteuse

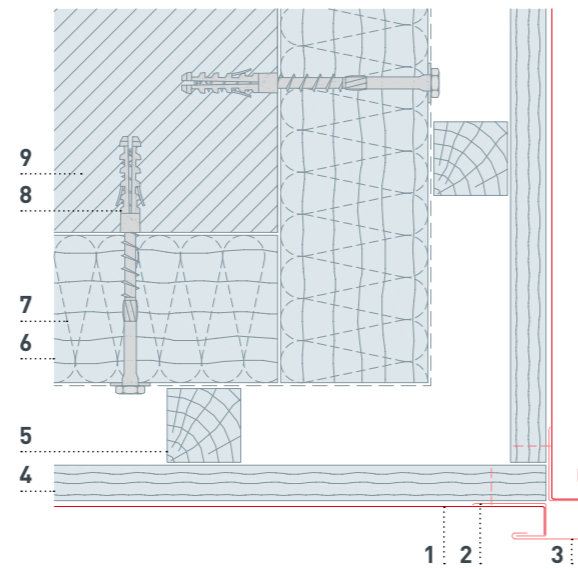

ANGLE RENTRANT

- 1 Panneau de façade FX.12
- 2 Profil replié
- 3 Équerre d'angle rentrant
- 4 Voligeage
- 5 Contre-lattage
- 6 Lattage bois horizontal
- 7 Isolation
- 8 Vis de fixation à la structure porteuse
- 9 Structure porteuse

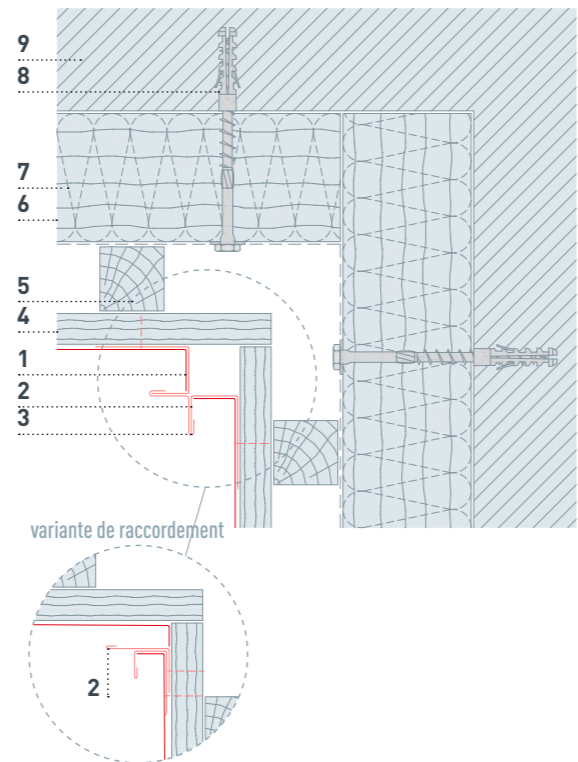

PREFALZ

DIMENSIONS 0,70 × 500 mm (espacement entre agrafes [entraxe] : 430 mm)
0,70 × 1 000 mm (bande complémentaire)

MATÉRIAU Aluminium prélaqué de 0,7 mm d'épaisseur,
Revêtement haute qualité appliqué par coil coating

DIMENSIONS STANDARD 60 kg (diamètre intérieur = 320 mm) : env. 63 m
(pour les largeurs de bande de 500 mm) 500 kg (diamètre intérieur = 500 mm) : env. 529 m

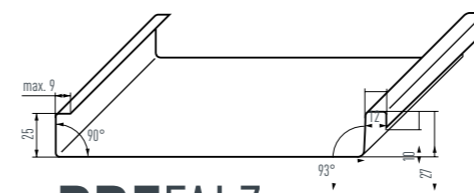

PREFALZ

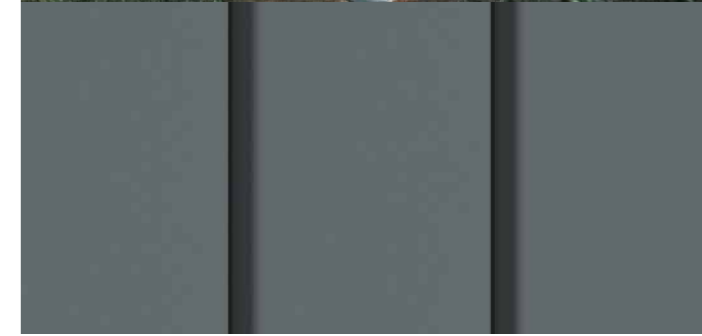

FIXATION AVEC CLOUS ANNELÉS

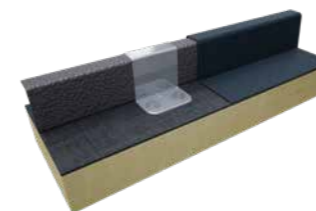

Patte inox fixe

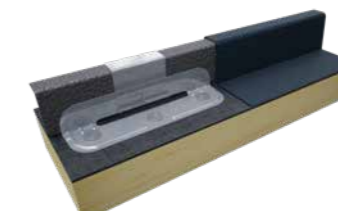

Patte coulissante standard inox

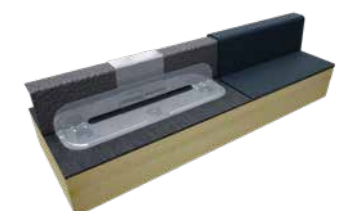

Patte longue coulissante inox

FIXATION AVEC VIS

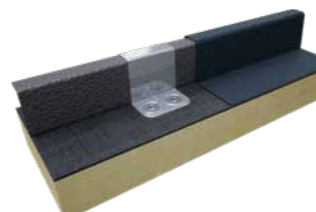

Patte inox fixe



Patte coulissante standard inox



Patte longue coulissante inox

APPLICATIONS — JOINT DEBOUT (HORIZONTAL)

RACCORDEMENT INFÉRIEUR

- 1 Façade en joint debout PREFALZ (horizontal)
- 2 Bande de départ
- 3 Bande d'aluminium perforée (pliée)
- 4 Profil de jonction
- 5 Voligeage
- 6 Contre-lattage
- 7 Lattage bois horizontal
- 8 Isolation
- 9 Vis de fixation à la structure porteuse
- 10 Structure porteuse

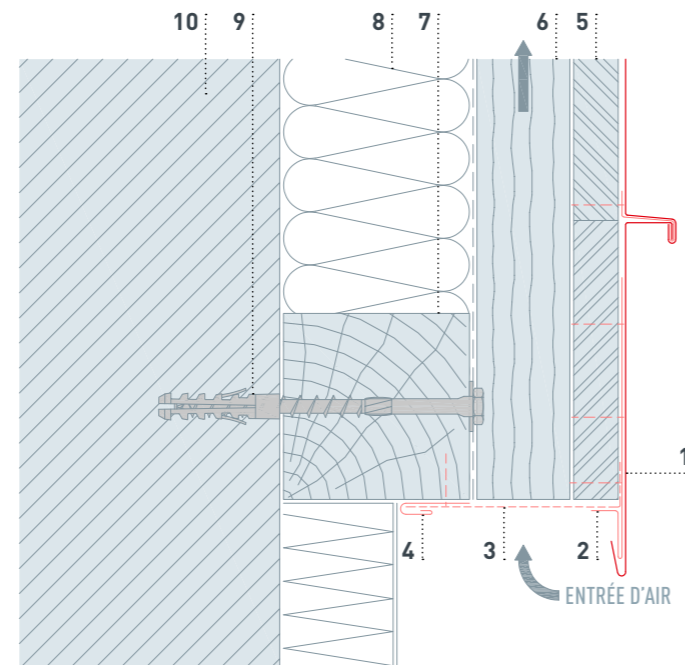

LINTEAU DE FENÊTRE

- 1 Façade en joint debout PREFALZ (horizontal)
- 2 Profil replié
- 3 Bande de recouvrement
- 4 Bande d'aluminium perforée (pliée)
- 5 Profil de jonction
- 6 Bande de départ
- 7 Voligeage
- 8 Contre-lattage
- 9 Lattage bois horizontal
- 10 Isolation
- 11 Vis de fixation à la structure porteuse
- 12 Structure porteuse

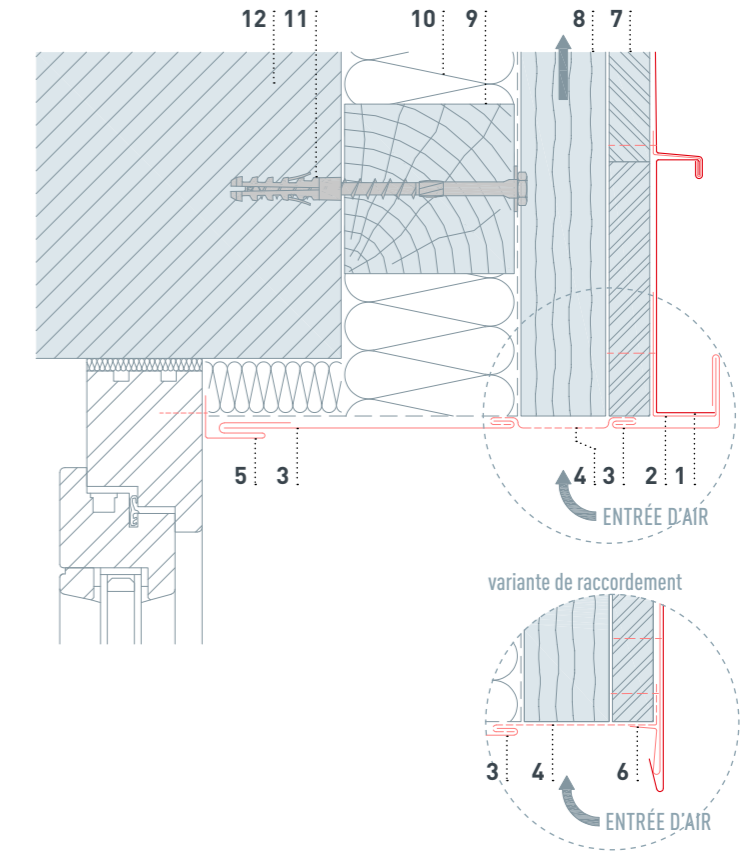

TABLETTE DE FENÊTRE

- 1 Façade en joint debout PREFALZ (horizontal)
- 2 Patte de fixation
- 3 Support tablette de fenêtre
- 4 Bande d'aluminium perforée (pliée)
- 5 Tablette de fenêtre
- 6 Voligeage
- 7 Contre-lattage
- 8 Lattage bois horizontal
- 9 Isolation
- 10 Vis de fixation à la structure porteuse
- 11 Structure porteuse

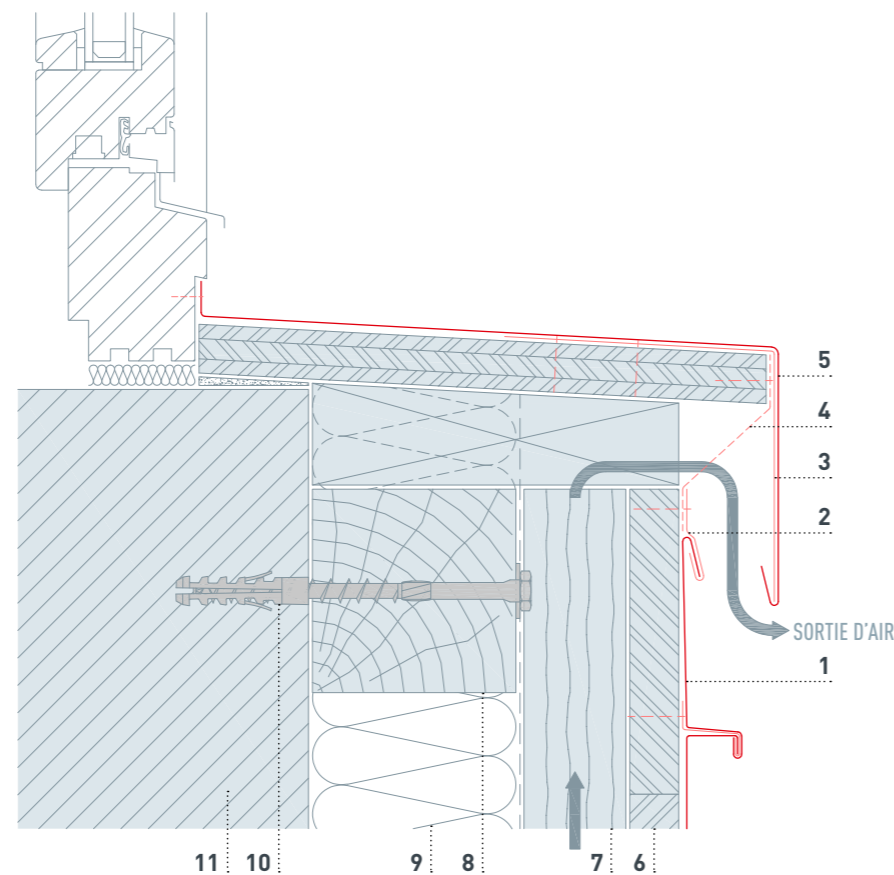

EMBRASURE DE FENÊTRE

- 1 Façade en joint debout PREFALZ (horizontal)
- 2 Habillage d'embrasure
- 3 Profil de jonction
- 4 Habillage d'embrasure (variante)
- 5 Profil replié
- 6 Voligeage
- 7 Contre-lattage
- 8 Lattage bois horizontal
- 9 Isolation
- 10 Vis de fixation à la structure porteuse
- 11 Structure porteuse

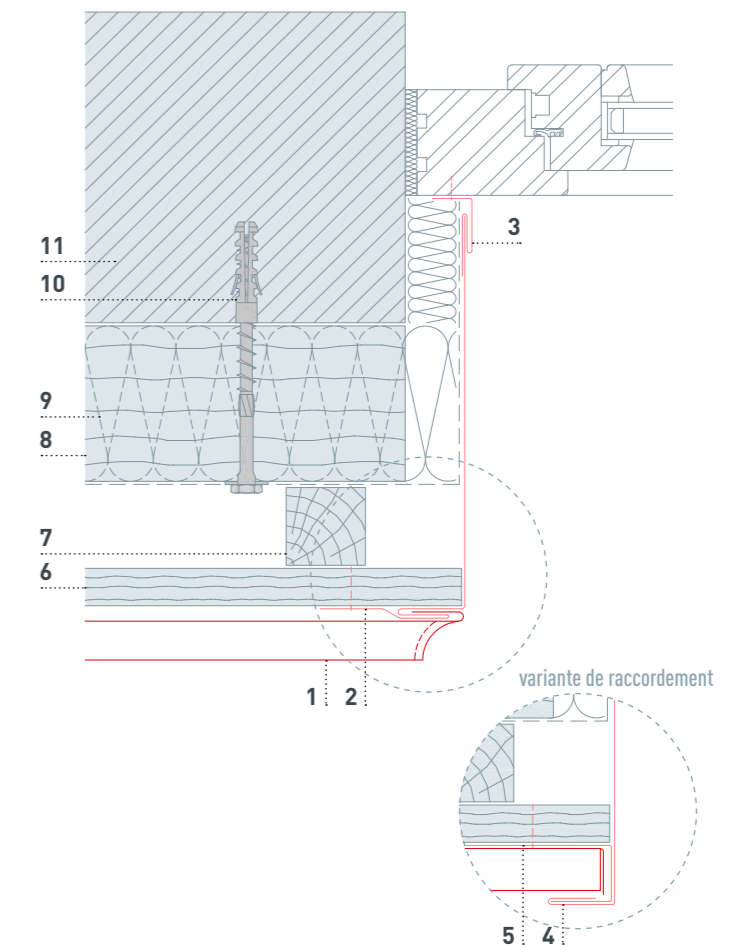

ACROTÈRE

- 1 Façade en joint debout PREFALZ (horizontal)
- 2 Patte de fixation
- 3 Bande d'accrochage
- 4 Bande d'aluminium perforée (pliée)
- 5 Couvertine d'acrotère
- 6 Couche de séparation bitumineuse
- 7 Voligeage
- 8 Contre-lattage – lame d'air ventilée
- 9 Lattage bois horizontal
- 10 Isolation
- 11 Vis de fixation à la structure porteuse
- 12 Structure porteuse

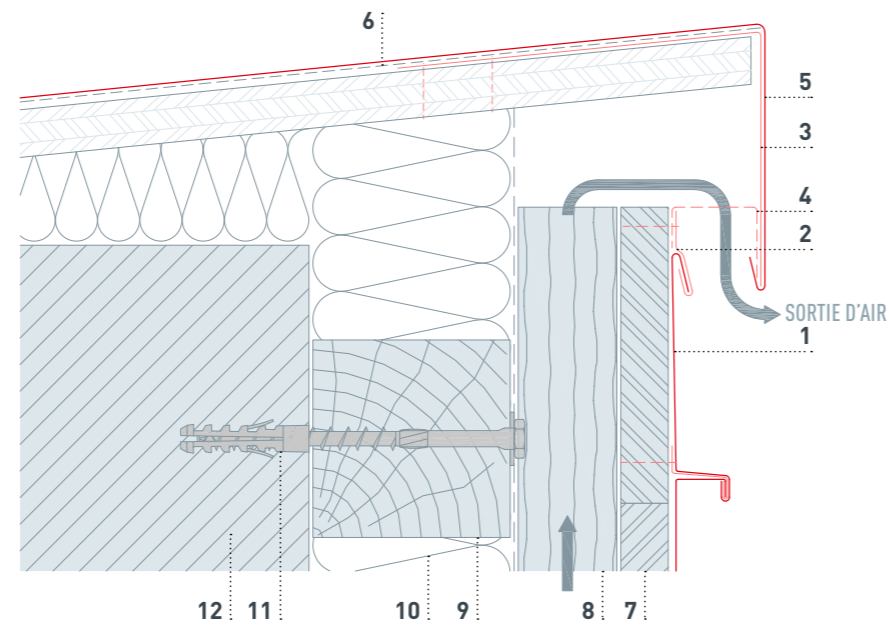

ANGLE SORTANT

- 1 Façade en joint debout PREFALZ (horizontal)
- 2 Angle extérieur replié
- 3 Équerre d'angle sortant
- 4 Profil replié pour équerre d'angle sortant
- 5 Voligeage
- 6 Contre-lattage
- 7 Lattage bois horizontal
- 8 Isolation
- 9 Vis de fixation à la structure porteuse
- 10 Structure porteuse

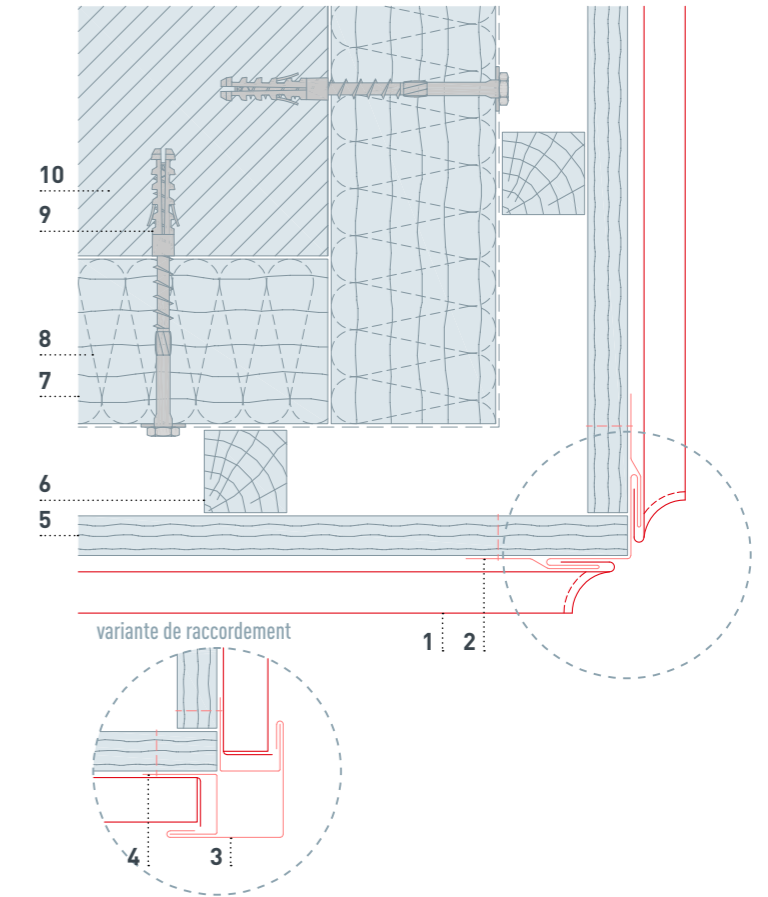

RACCORDEMENT SUPÉRIEUR

- 1 Façade en joint debout PREFALZ (horizontal)
- 2 Profil replié
- 3 Profil de fin
- 4 Patte de fixation
- 5 Bande d'aluminium perforée (pliée)
- 6 Voligeage
- 7 Contre-lattage
- 8 Lattage bois horizontal
- 9 Isolation
- 10 Vis de fixation à la structure porteuse
- 11 Structure porteuse

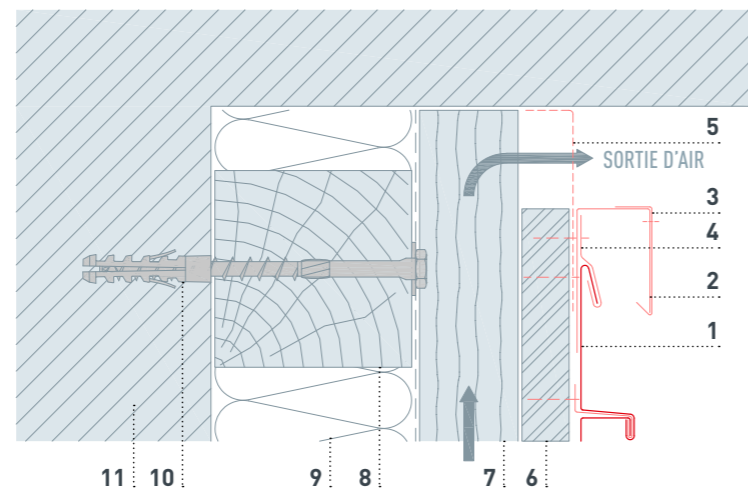

ANGLE RENTRANT

- 1 Façade en joint debout PREFALZ (horizontal)
- 2 Angle rentrant plié
- 3 Équerre d'angle rentrant
- 4 Profil replié pour équerre d'angle rentrant
- 5 Voligeage
- 6 Contre-lattage
- 7 Lattage bois horizontal
- 8 Isolation
- 9 Vis de fixation à la structure porteuse
- 10 Structure porteuse

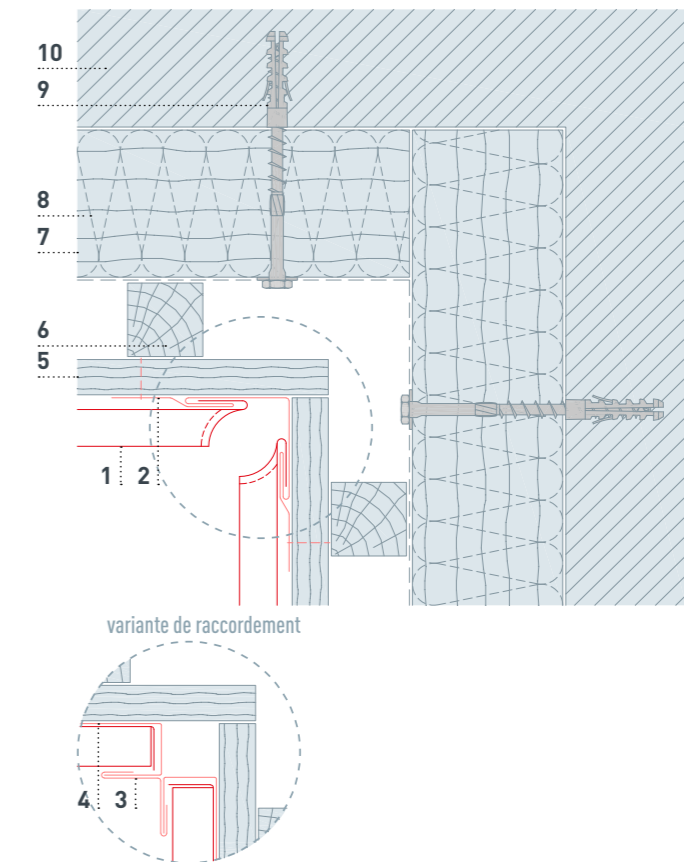

APPLICATIONS — JOINT DEBOUT (VERTICAL)

RACCORDEMENT INFÉRIEUR

- 1 Joint debout PREFALZ (vertical)
- 2 Bande de départ
- 3 Bande d'aluminium perforée (pliée)
- 4 Profil de jonction
- 5 Voligeage
- 6 Contre-lattage
- 7 Lattage bois horizontal
- 8 Isolation
- 9 Vis de fixation à la structure porteuse
- 10 Structure porteuse

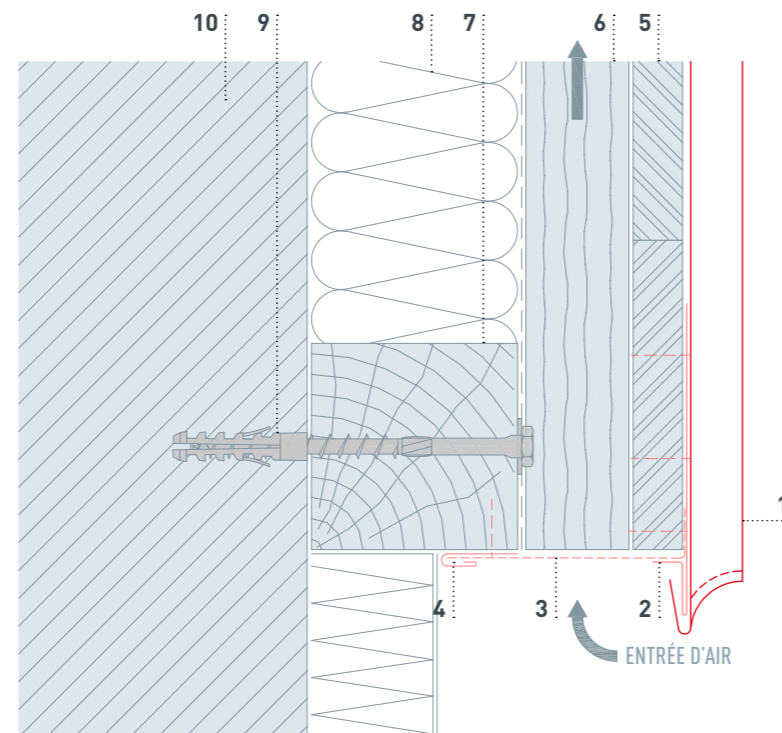

TABLETTE DE FENÊTRE

- 1 Façade en joint debout PREFALZ (vertical)
- 2 Patte de fixation
- 3 Support tablette de fenêtre
- 4 Bande d'aluminium perforée (pliée)
- 5 Tablette de fenêtre
- 6 Voligeage
- 7 Contre-lattage
- 8 Lattage bois horizontal
- 9 Isolation
- 10 Vis de fixation à la structure porteuse
- 11 Structure porteuse

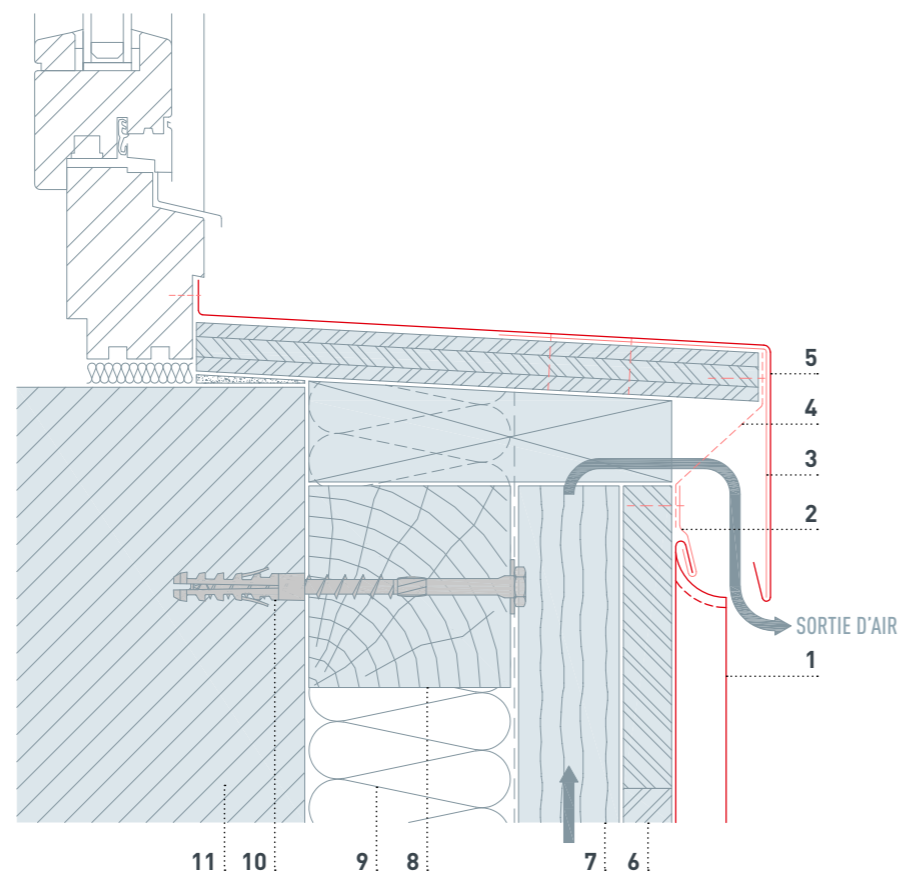

LINTEAU DE FENÊTRE

- 1 Façade en joint debout PREFALZ (vertical)
- 2 Bande de recouvrement
- 3 Bande d'aluminium perforée (pliée)
- 4 Profil de jonction
- 5 Bande de départ
- 6 Profil replié
- 7 Voligeage
- 8 Contre-lattage
- 9 Lattage bois horizontal
- 10 Isolation
- 11 Vis de fixation à la structure porteuse
- 12 Structure porteuse

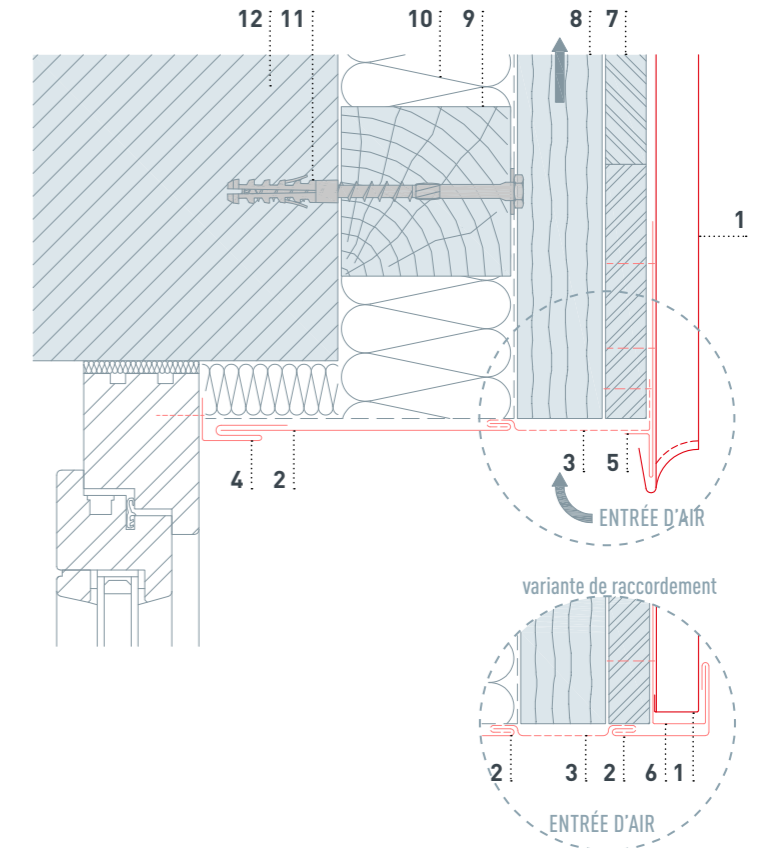

EMBRASURE DE FENÊTRE

- 1 Façade en joint debout PREFALZ (vertical)
- 2 Habillage d'embrasure
- 3 Profil de jonction
- 4 Voligeage
- 5 Contre-lattage
- 6 Lattage bois horizontal
- 7 Isolation
- 8 Vis de fixation à la structure porteuse
- 9 structure porteuse

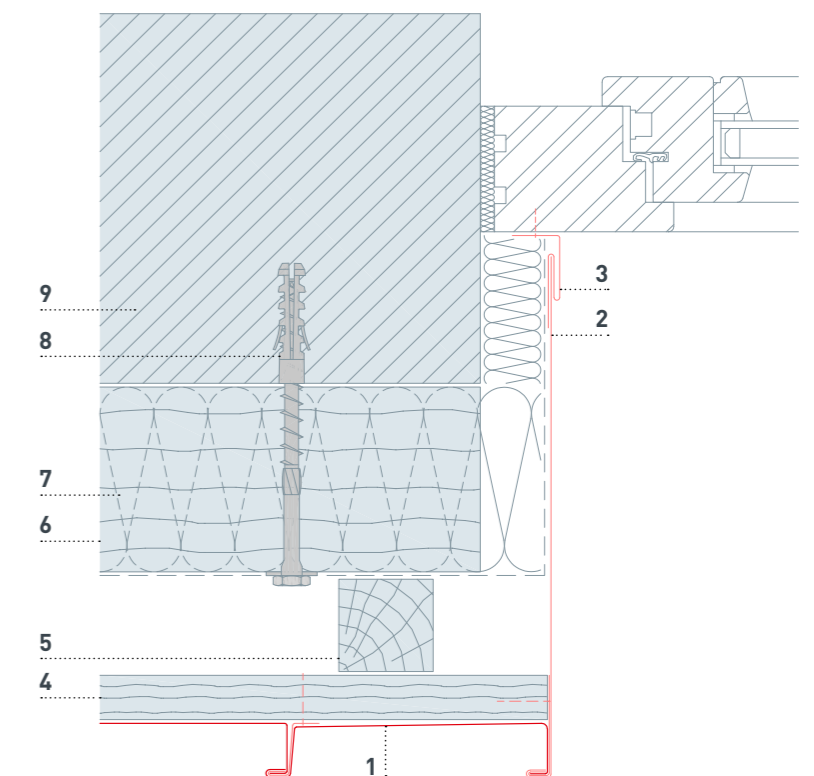

ACROTÈRE

- 1 Joint debout PREFALZ (vertical)
- 2 Patte de fixation
- 3 Bande d'accrochage
- 4 Bande d'aluminium perforée (pliée)
- 5 Couvertine d'acrotère
- 6 Couche de séparation
- 7 Voligeage
- 8 Contre-lattage
- 9 Lattage bois horizontal
- 10 Isolation
- 11 Vis de fixation à la structure porteuse
- 12 Structure porteuse

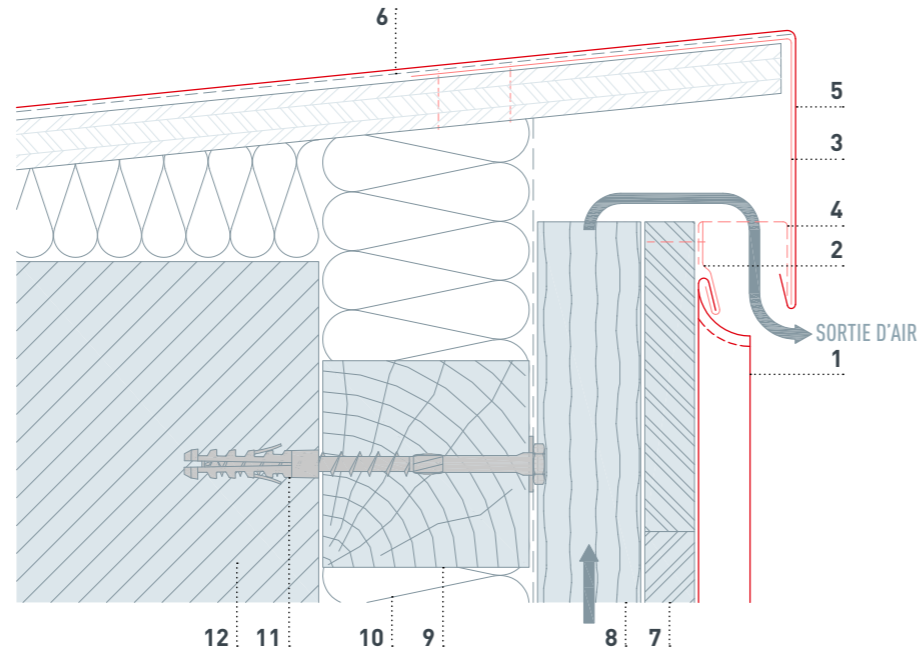

ANGLE SORTANT

- 1 Façade en joint debout PREFALZ (vertical)
- 2 Angle extérieur replié
- 3 Profil d'accrochage replié
- 4 Voligeage
- 5 Contre-lattage
- 6 Lattage bois horizontal
- 7 Isolation
- 8 Vis de fixation à la structure porteuse
- 9 Structure porteuse

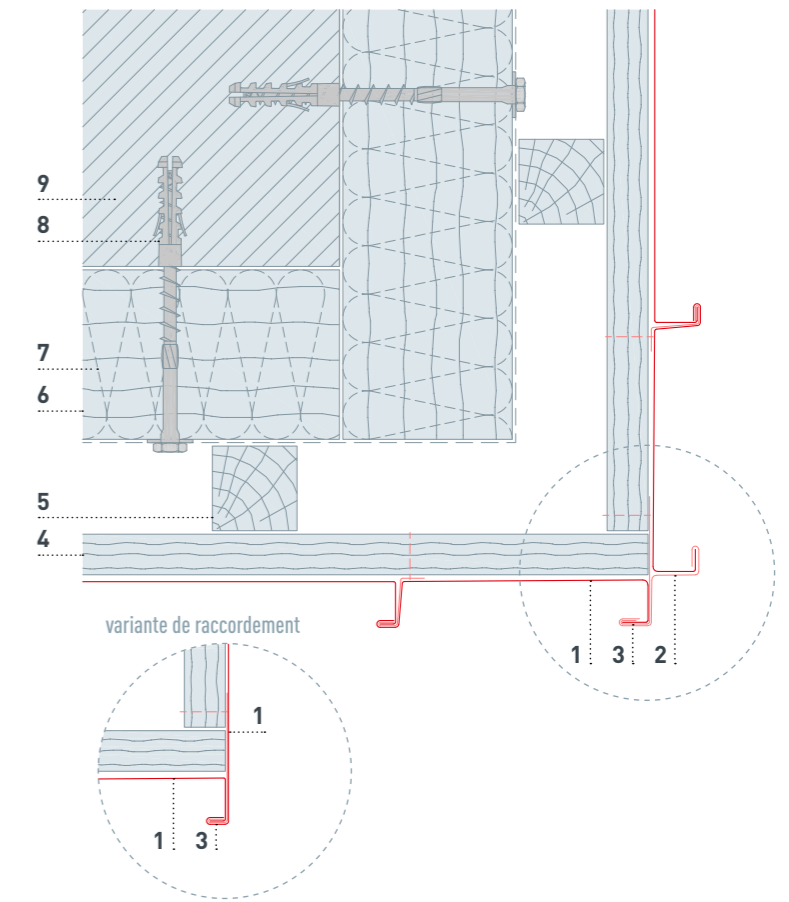

RACCORDEMENT SUPÉRIEUR

- 1 Façade en joint debout PREFALZ (vertical)
- 2 Profil replié
- 3 Bande d'aluminium perforée (pliée)
- 4 Voligeage
- 5 Contre-lattage
- 6 Lattage bois horizontal
- 7 Isolation
- 8 Vis de fixation à la structure porteuse
- 9 Structure porteuse

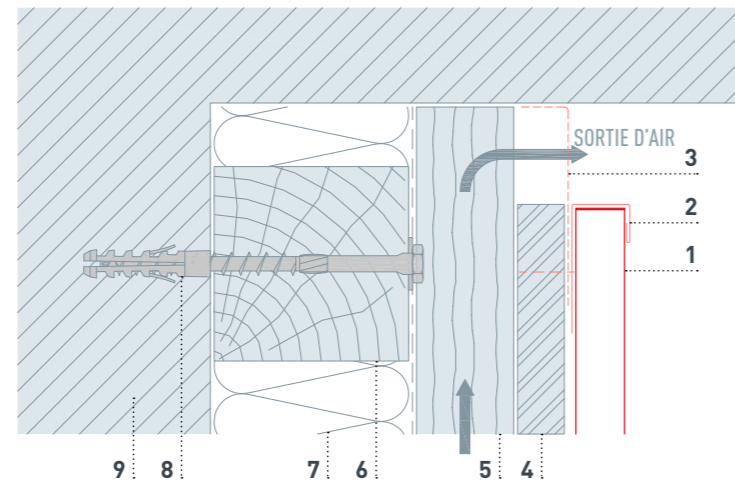

ANGLE RENTRANT

- 1 Façade en joint debout PREFALZ (vertical)
- 2 Voligeage
- 3 Contre-lattage
- 4 Lattage bois horizontal
- 5 Isolation
- 6 Vis de fixation à la structure porteuse
- 7 Structure porteuse

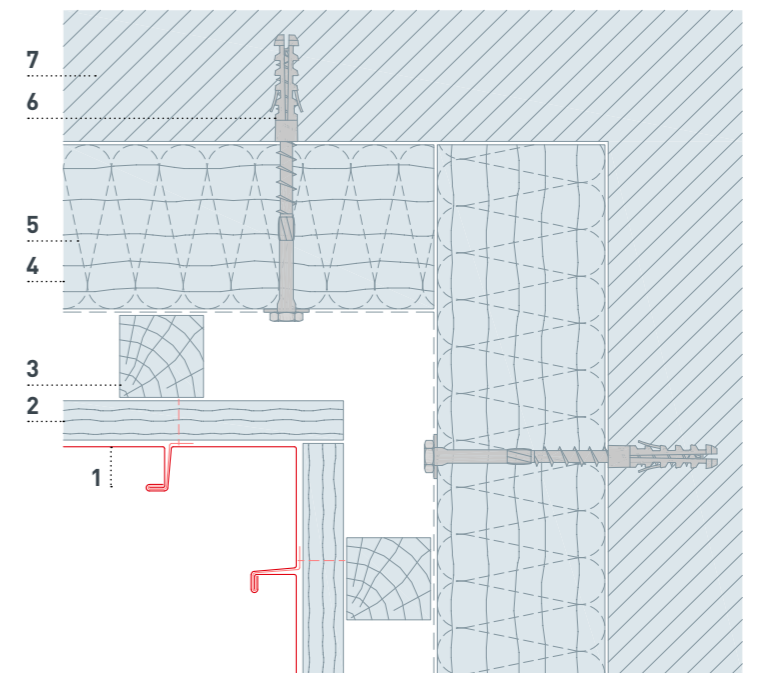

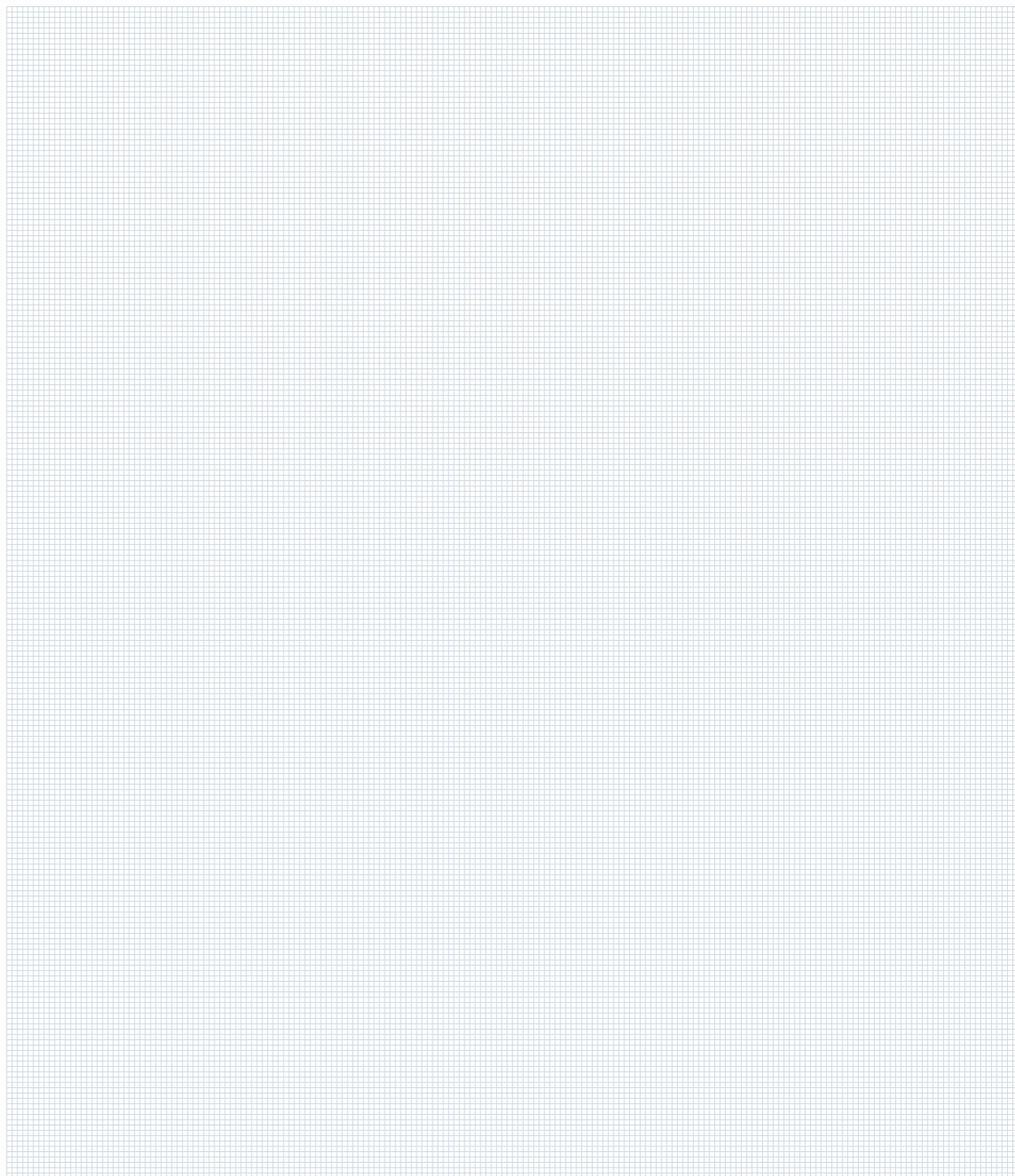
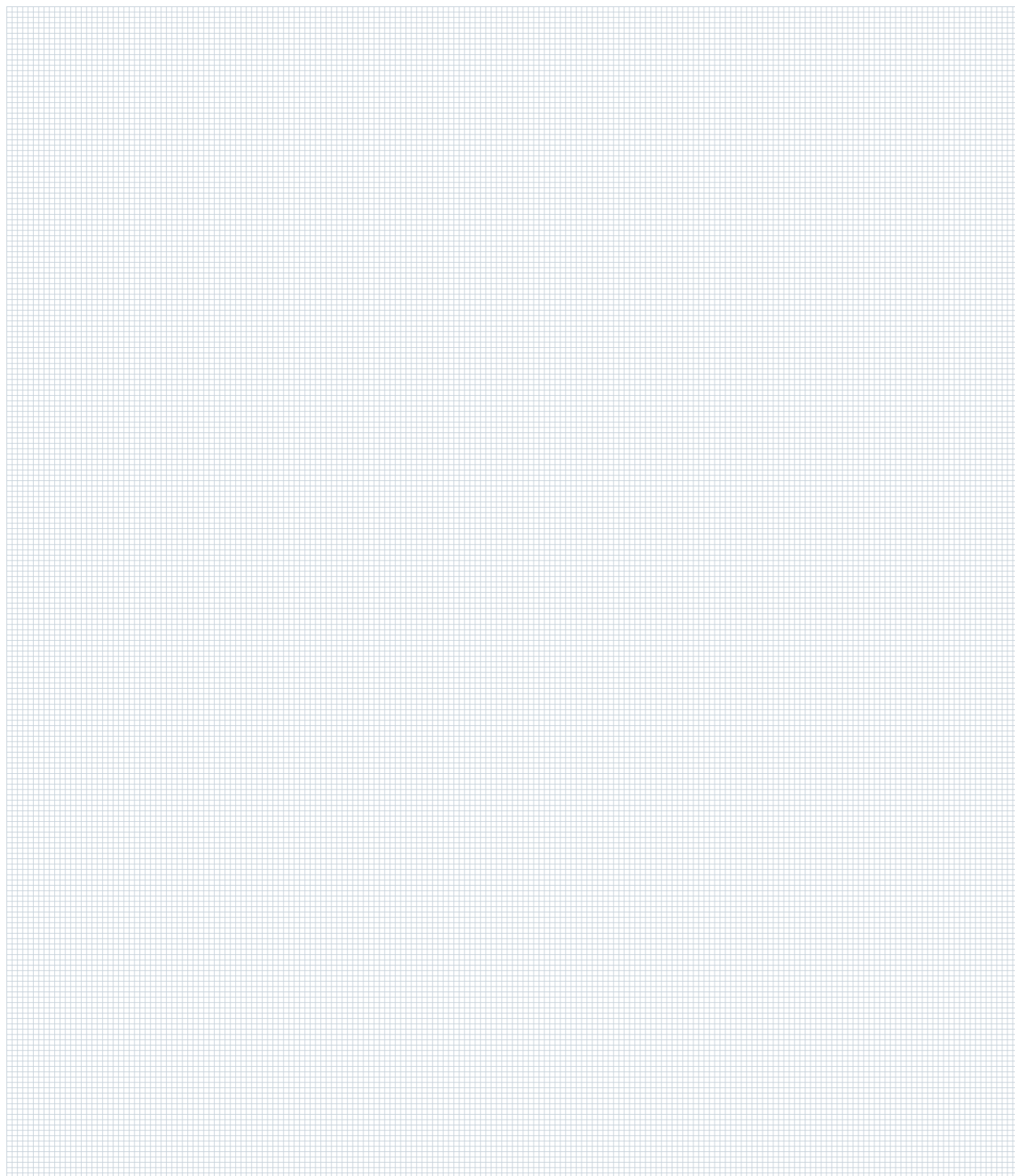



ROBUSTE COMME UN TAUREAU
TOITURE • FAÇADE • SOLAIRE

UNE PROMESSE QUI TIEN.

- L'aluminium, un matériau robuste et durable qui traverse les générations
- Des systèmes complets parfaitement harmonisés
- Plus de 5 000 produits déclinés dans de multiples formes et couleurs
- Jusqu'à 40 ans de garantie sur le matériau et la couleur*
- Un service complet et personnalisé à toutes les étapes du projet

PREFA FRANCE

PREFA FRANCE

7F rue Montgolfier • 68127 Sainte-Croix-en-Plaine

T +33 4 79 44 84 58

OFFICE.FR@PREFA.COM

WWW.PREFA.FR

PREFA SUISSE

PREFA SCHWEIZ VERTRIEBS AG

Leenrütimattweg 1 • 4704 Niederbipp

T +41 71 952 68 19

OFFICE.CH@PREFA.COM

WWW.PREFA.CH

PREFA BELGIQUE ET LUXEMBOURG

PREFA GMBH ALU-DÄCHER UND -FASSADEN

Aluminiumstraße 2 • 98634 Wasungen • Allemagne

T +49 36941 785-0

INFO.BE@PREFA.COM

WWW.PREFA.COM

MENTIONS LÉGALES

Sous réserve de modifications techniques et d'erreurs d'impression.

Photos : PREFA | Croce & Wir | Marion Lafogler | Werner Jäger

Différences de couleur dues à l'impression.

Fabricant:

01.2025 | V1 | PH

* Pour plus d'informations sur nos garanties matériau et couleur, veuillez consulter notre site Internet : www.prefa.com/garantie.

ET SI NOUS EN PARLIONS ?



WWW.PREFA.COM